

МІЖНАРОДНИЙ НАУКОВИЙ ЖУРНАЛ «ІНТЕРНАУКА»

ISSN 2520-2057 (print)
ISSN 2520-2065 (online)

INTERNATIONAL
SCIENTIFIC JOURNAL
«INTERNAUKA»



№ 18 (152) / 2023



**МІЖНАРОДНИЙ НАУКОВИЙ ЖУРНАЛ
«ІНТЕРНАУКА»**
**INTERNATIONAL SCIENTIFIC JOURNAL
«INTERNAUKA»**

*Свідоцтво
про державну реєстрацію
друкованого засобу масової інформації
КВ № 22444-12344ПР*

Збірник наукових праць

№ 18 (152)

Київ 2023

ББК 1
УДК 001
М-43



Повний бібліографічний опис всіх статей Міжнародного наукового журналу «Інтернаука» представлено в: **Index Copernicus International (ICI); Polish Scholarly Bibliography; ResearchBib; Turkish Education Index; Наукова періодика України.**

Журнал зареєстровано в міжнародних каталогах наукових видань та наукометричних базах даних: **Index Copernicus International (ICI); Ulrichsweb Global Serials Directory; Google Scholar; Open Academic Journals Index; Research-Bib; Turkish Education Index; Polish Scholarly Bibliography; Electronic Journals Library; Staats- und Universitätsbibliothek Hamburg Carl von Ossietzky; InfoBase Index; Open J-Gate; Academic keys; Наукова періодика України; Bielefeld Academic Search Engine (BASE); CrossRef.**

В журналі опубліковані наукові статті з актуальних проблем сучасної науки.

Матеріали публікуються мовою оригіналу в авторській редакції.

Редакція не завжди поділяє думки і погляди автора. Відповідальність за достовірність фактів, імен, географічних назв, цитат, цифр та інших відомостей несуть автори публікацій.

У відповідності із Законом України «Про авторське право і суміжні права», при використанні наукових ідей і матеріалів цієї збірки, посилання на авторів та видання є обов'язковими.

© Автори статей, 2023

© Міжнародний науковий журнал «Інтернаука», 2023

Редакційна колегія:

Голова редакційної колегії: **Камінська Тетяна Григорівна** — доктор економічних наук, професор (Київ, Україна)

Заступник голови редакційної колегії: **Курило Володимир Іванович** — доктор юридичних наук, професор, заслужений юрист України (Київ, Україна)

Заступник голови редакційної колегії: **Тарасенко Ірина Олексіївна** — доктор економічних наук, професор (Київ, Україна)

Розділ «Економічні науки»:

Член редакційної колегії: **Алієв Шафа Тифліс огли** — доктор економічних наук, професор, член Ради — науковий секретар Експертної ради з економічних наук Вищої Атестаційної Комісії при Президентові Азербайджанської Республіки (Сумгаїт, Азербайджанська Республіка)

Член редакційної колегії: **Баланюк Іван Федорович** — доктор економічних наук, професор (Івано-Франківськ, Україна)

Член редакційної колегії: **Бардаш Сергій Володимирович** — доктор економічних наук, професор (Київ, Україна)

Член редакційної колегії: **Бондар Микола Іванович** — доктор економічних наук, професор (Київ, Україна)

Член редакційної колегії: **Белялов Талят Енверович** — доктор економічних наук, доцент (Київ, Україна)

Член редакційної колегії: **Вдовенко Наталія Михайлівна** — доктор економічних наук, професор (Київ, Україна)

Член редакційної колегії: **Гоблик Володимир Васильович** — доктор економічних наук, кандидат філософських наук, професор, Заслужений економіст України (Мукачево, Україна)

Член редакційної колегії: **Гринько Алла Павливна** — доктор економічних наук, професор (Харків, Україна)

Член редакційної колегії: **Гуцаленко Любов Василівна** — доктор економічних наук, професор (Вінниця, Україна)

Член редакційної колегії: **Дерій Василь Антонович** — доктор економічних наук, професор (Тернопіль, Україна)

Член редакційної колегії: **Денисенко Микола Павлович** — доктор економічних наук, професор, член-кореспондент Міжнародної академії інвестицій і економіки будівництва, академік Академії будівництва України та Української технологічної академії (Київ, Україна)

Член редакційної колегії: **Дмитренко Ірина Миколаївна** — доктор економічних наук, професор (Київ, Україна)

Член редакційної колегії: **Драган Олена Іванівна** — доктор економічних наук, професор (Київ, Україна)

Член редакційної колегії: **Еміне Лейла Кият** — доктор економічних наук, доцент (Туреччина)

Член редакційної колегії: **Єфіменко Надія Анатоліївна** — доктор економічних наук, професор (Черкаси, Україна)

Член редакційної колегії: **Заруцька Олена Павливна** — доктор економічних наук, професор (Дніпро, Україна)

Член редакційної колегії: **Захарін Сергій Володимирович** — доктор економічних наук, старший науковий співробітник, професор (Київ, Україна)

Член редакційної колегії: **Зеліско Інна Михайлівна** — доктор економічних наук, професор, академік Академії економічних наук України (Київ, Україна)

Член редакційної колегії: **Зось-Кіор Микола Валерійович** — доктор економічних наук, професор (Полтава, Україна)

Член редакційної колегії: **Ільчук Павло Григорович** — доктор економічних наук, доцент (Львів, Україна)

Член редакційної колегії: **Карімкулов Жасур Іманбоевич** — доктор економічних наук, доцент (Ташкент, Республіка Узбекистан)

Член редакційної колегії: **Клочан В'ячеслав Васильович** — доктор економічних наук, професор (Миколаїв, Україна)

Член редакційної колегії: **Копилюк Оксана Іванівна** — доктор економічних наук, професор (Львів, Україна)

Член редакційної колегії: **Кравченко Ольга Олексіївна** — доктор економічних наук, професор (Київ, Україна)

Член редакційної колегії: **Курило Людмила Ізидорівна** — доктор економічних наук, професор (Київ, Україна)

Член редакційної колегії: **Кухленко Олег Васильович** — доктор економічних наук, професор (Київ, Україна)

Член редакційної колегії: **Лойко Валерія Вікторівна** — доктор економічних наук, професор (Київ, Україна)

Член редакційної колегії: **Лоханова Наталя Олексіївна** — доктор економічних наук, професор (Львів, Україна)

Член редакційної колегії: **Малік Микола Йосипович** — доктор економічних наук, професор (Київ, Україна)

Член редакційної колегії: **Мігус Ірина Петрівна** — доктор економічних наук, професор (Черкаси, Україна)

Член редакційної колегії: **Ніценко Віталій Сергійович** — доктор економічних наук, доцент (Одеса, Україна)

Член редакційної колегії: **Олійник Олександр Васильович** — доктор економічних наук, професор (Харків, Україна)

Член редакційної колегії: **Осмятченко Володимир Олександрович** — доктор економічних наук, професор (Київ, Україна)

Член редакційної колегії: **Охріменко Ігор Віталійович** — доктор економічних наук, професор (Київ, Україна)

Член редакційної колегії: **Паска Ігор Миколайович** — доктор економічних наук, професор (Біла Церква, Україна)

Член редакційної колегії: **Разумова Катерина Миколаївна** — доктор економічних наук, професор (Київ, Україна)

Член редакційної колегії: **Рамський Андрій Юрійович** — доктор економічних наук, професор (Київ, Україна)

Член редакційної колегії: **Селіверстова Людмила Сергіївна** — доктор економічних наук, професор (Київ, Україна)

Член редакційної колегії: **Скрипник Маргарита Іванівна** — доктор економічних наук, професор (Київ, Україна)

Член редакційної колегії: **Смолін Ігор Валентинович** — доктор економічних наук, професор (Київ, Україна)

Член редакційної колегії: **Сунцова Олеся Олександрівна** — доктор економічних наук, професор, академік Академії економічних наук України (Київ, Україна)

Член редакційної колегії: **Танклевська Наталія Станіславівна** — доктор економічних наук, професор (Херсон, Україна)

Член редакційної колегії: **Токар Володимир Володимирович** — доктор економічних наук, професор (Київ, Україна)

Член редакційної колегії: **Тулчинська Світлана Олександрівна** — доктор економічних наук, професор (Київ, Україна)

Член редакційної колегії: **Чижевська Людмила Віталіївна** — доктор економічних наук, професор (Житомир, Україна)

Член редакційної колегії: **Шевчук Ярослав Васильович** — доктор економічних наук, старший науковий співробітник, доцент (Нововолинськ, Волинська обл., Україна)

Член редакційної колегії: **Шинкарук Лідія Василівна** — доктор економічних наук, професор, член-кореспондент НАН України (Київ, Україна)

Член редакційної колегії: **Шпак Валентин Аркадійович** — доктор економічних наук, професор (Київ, Україна)

Член редакційної колегії: **Скриньковський Руслан Миколайович** — кандидат економічних наук, професор (Львів, Україна)

Член редакційної колегії: **Султонов Шерали Нуралиевич** — доктор філософії з економічних наук (PhD) (Ташкент, Республіка Узбекистан)

Член редакційної колегії: **Peter Bielik** — Dr. hab. (Словацька Республіка)

Член редакційної колегії: **Eva Fichtnerová** — University of South Bohemia in České Budějovice (Чеська Республіка)

Член редакційної колегії: **József Káposzta** — Dr. hab. (Угорщина)

Член редакційної колегії: **Henrietta Nagy** — Dr. hab. (Угорщина)

Член редакційної колегії: **Anna Törő-Dunay** — Dr. hab. (Угорщина)

Член редакційної колегії: **Mirosław Wasilewski** — Dr. hab., Associate professor WULS-SGGW (Польща)

Член редакційної колегії: **Natalia Wasilewska** — Doctor of Economic Sciences, professor UJK (Польща)

Розділ «Юридичні науки»:

Член редакційної колегії: **Арістова Ірина Василівна** — доктор юридичних наук, професор (Суми, Україна)

Член редакційної колегії: **Бондаренко Ігор Іванович** — доктор юридичних наук, професор (Братислава, Словачька Республіка)

Член редакційної колегії: **Галуцько Валентин Васильович** — доктор юридичних наук, професор (Київ, Україна)

Член редакційної колегії: **Гиренко Інна Володимирівна** — доктор юридичних наук, доцент (Київ, Україна)

Член редакційної колегії: **Глушков Валерій Олександрович** — доктор юридичних наук, професор (Київ, Україна)

Член редакційної колегії: **Головко Олександр Миколайович** — доктор юридичних наук, професор, заслужений юрист України (Харків, Україна)

Член редакційної колегії: **Грохольський Володимир Людвигович** — доктор юридичних наук, професор (Одеса, Україна)

Член редакційної колегії: **Мустафазаде Айтен Інглаб** — доктор юридичних наук, професор, директор Інституту права та прав людини Національної Академії Наук Азербайджану, депутат Міллі Меджлису Азербайджанської Республіки (Азербайджан)

Член редакційної колегії: **Іманли Магомед Нагі** — доктор юридичних наук, професор (Азербайджан)

Член редакційної колегії: **Калюжний Ростислав Андрійович** — доктор юридичних наук, професор (Київ, Україна)

Член редакційної колегії: **Клемпарський Микола Миколайович** — доктор юридичних наук, професор (Кривий Ріг, Україна)

Член редакційної колегії: **Лоредана Джані Агуїре** — доктор права, професор (Італійська Республіка)

Член редакційної колегії: **Лоренцмайєр Штефан** — доктор юридичних наук, професор (Аугсбург, Федеративна Республіка Німеччина)

Член редакційної колегії: **Мельничук Ольга Федорівна** — доктор юридичних наук, доцент (Вінниця, Україна)

Член редакційної колегії: **Овчарук Сергій Станіславович** — доктор юридичних наук (Запоріжжя, Україна)

Член редакційної колегії: **Омельчук Василь Андрійович** — доктор юридичних наук, професор (Київ, Україна)

Член редакційної колегії: **Остапенко Олексій Іванович** — доктор юридичних наук, професор (Львів, Україна)

Член редакційної колегії: **Пивовар Юрій Ігорович** — доктор філософії в галузі права, доцент (Київ, Україна)

Член редакційної колегії: **Позняков Спартак Петрович** — доктор юридичних наук, доцент (Ірпінь, Україна)

Член редакційної колегії: **Світличний Олександр Петрович** — доктор юридичних наук, доцент (Київ, Україна)

Член редакційної колегії: **Сидор Віктор Дмитрович** — доктор юридичних наук, професор (Чернівці, Україна)

Член редакційної колегії: **Мушенюк Віктор Васильович** — кандидат юридичних наук, доцент (Київ, Україна)

Член редакційної колегії: **Олійник Анатолій Юхимович** — кандидат юридичних наук, професор (Київ, Україна)

Член редакційної колегії: **Фунта Растіслав** — кандидат юридичних наук, доцент (Сладковичово, Словачька Республіка)

Член редакційної колегії: **Хіміч Ольга Миколаївна** — кандидат юридичних наук (Київ, Україна)

Член редакційної колегії: **Легенький Микола Іванович** — кандидат педагогічних наук, доцент (Київ, Україна)

Розділ «Технічні науки»:

Член редакційної колегії: **Беліков Анатолій Серафимович** — доктор технічних наук, професор (Дніпро, Україна)

Член редакційної колегії: **Кузьмін Олег Володимирович** — доктор технічних наук, доцент (Київ, Україна)

Член редакційної колегії: **Луценко Ігор Анатолійович** — доктор технічних наук, професор (Кременчук, Україна)

Член редакційної колегії: **Мельник Вікторія Миколаївна** — доктор технічних наук, професор (Київ, Україна)

Член редакційної колегії: **Румянцев Анатолій Олександрович** — доктор технічних наук, професор (Краматорськ, Україна)

Член редакційної колегії: **Сергейчук Олег Васильович** — доктор технічних наук, професор (Київ, Україна)

Член редакційної колегії: **Степанов Олексій Вікторович** — доктор технічних наук, професор (Харків, Україна)

Член редакційної колегії: **Чабан Віталій Васильович** — доктор технічних наук, професор (Київ, Україна)

Член редакційної колегії: **Аль-Абабнех Хасан Алі Касем** — кандидат технічних наук (Амман, Йорданія)

Член редакційної колегії: **Артюхов Артем Євгенович** — кандидат технічних наук, доцент (Суми, Україна)

Член редакційної колегії: **Баширбейлі Адалат Ісмаїл** — кандидат технічних наук, головний науковий спеціаліст (Баку, Азербайджанська Республіка)

Член редакційної колегії: **Кабулов Нозімжон Абдукарімович** — кандидат технічних наук, доцент (Республіка Узбекистан)

Член редакційної колегії: **Коньков Георгій Ігорович** — кандидат технічних наук, професор (Київ, Україна)

Член редакційної колегії: **Почужевский Олег Дмитрович** — кандидат технічних наук, доцент (Кривий Ріг, Україна)

Член редакційної колегії: **Саньков Петро Миколайович** — кандидат технічних наук, доцент (Дніпро, Україна)

Розділ «Філологічні науки»:

Член редакційної колегії: **Базарбаєва Альбіна Мінгаліївна** — PhD з філологічних наук, доцент (Ташкент, Республіка Узбекистан)

Член редакційної колегії: **Гомон Андрій Михайлович** — кандидат філологічних наук, доцент (Харків, Україна)

Член редакційної колегії: **Маркова Мар'яна Василівна** — кандидат філологічних наук, доцент (Дрогобич, Україна)

Розділ «Архітектура»:

Член редакційної колегії: **Булах Ірина Валеріївна** — кандидат архітектури (Київ, Україна)

Розділ «Філософські науки»:

Член редакційної колегії: **Ільїна Антоніна Анатоліївна** — доктор філософських наук, доцент (Київ, Україна)

ЗМІСТ
CONTENTS

АРХІТЕКТУРА

Пащенко Ганна Вікторівна, Кукса Мар'яна Дмитрівна
ЕКОЛОГІЧНИЙ ДИЗАЙН ІНТЕР'ЄРУ ЯК ВІДПОВІДЬ НА ВИКЛИКИ СУЧАСНОСТІ 8

ЕКОНОМІЧНІ НАУКИ

Осокіна Алла Вікторівна, Колесник Олександр Костянтинович
СТРАТЕГІЧНЕ ПОЗИЦІОНУВАННЯ МЕДИЧНОГО ЗАКЛАДУ В УМОВАХ ЗМІНИ
КЛІЄНТСЬКИХ ВПОДОБАНЬ..... 12

ТЕХНІЧНІ НАУКИ

Fialko Nataliia, Stepanova Alla, Navrodska Raisa, Meranova Nataliia, Shevchuk Svitlana
STUDY OF THE EXERGIC EFFICIENCY OF HEAT RECYCLING SYSTEMS FOR
VARIOUS PURPOSE 18

Макарук Катерина Євгенівна
ЙМОВІРНІ ВИСНОВКИ КОМП'ЮТЕРНО-ТЕХНІЧНИХ ЕКСПЕРТИЗ 21

ФІЛОЛОГІЧНІ НАУКИ

Залевська Оксана Михайлівна, Семаньків Марта Володимирівна
МОДЕЛІ ОСОБИСТОЇ ТА КОЛЕКТИВНОЇ ТРАВМИ У РОМАНІ МАРІЇ ТКАЧІВСЬКОЇ
«ГОЛОС ПЕРЕПІЛКИ» 24

ФІЛОСОФСЬКІ НАУКИ

Борканюк Алла Борисівна, Остроухов Володимир Васильович,
Шульмін Сергій Олександрович
ФІЛОСОФСЬКІ ВИМІРИ КУЛЬТУРНОЇ БЕЗПЕКИ УКРАЇНИ 29

ЮРИДИЧНІ НАУКИ

Бережний Олександр Іванович
ВИЗНАЧЕННЯ СПІВВІДНОШЕННЯ МЕЖ ДОКАЗУВАННЯ ТА ПРЕДМЕТА ДОКАЗУВАННЯ... 34

Бузина Сергій Олександрович, Царинний Євгеній Олександрович
ЗАПОЗИЧЕННЯ ІНОЗЕМНОГО ДОСВІДУ ПРОВЕДЕННЯ ТРАНСПОРТНО-ТОВАРОЗНАВЧОЇ
ЕКСПЕРТИЗИ..... 38

Пащенко Ганна Вікторівна

доцент кафедри дизайну середовища

*Київська державна академія декоративно-прикладного мистецтва та дизайну
імені Михайла Бойчука*

Pashchenko Hanna

Associate Professor of the Environmental Design Department

Mykhailo Boychuk Kyiv State Academy of

Decorative and Applied Arts and Design

Кукса Мар'яна Дмитрівна

студентка

*Київської державної академії декоративно-прикладного мистецтва і дизайну
імені Михайла Бойчука*

Kuksa Mariana

Student of the

Mykhailo Boychuk Kyiv State Academy of

Decorative and Applied Arts and Design

DOI: 10.25313/2520-2057-2023-18-9363

ЕКОЛОГІЧНИЙ ДИЗАЙН ІНТЕР'ЄРУ ЯК ВІДПОВІДЬ НА ВИКЛИКИ СУЧАСНОСТІ

ECOLOGICAL INTERIOR DESIGN AS AN ANSWER TO MODERN CHALLENGES

Анотація. У статті розглядається роль екодизайну в контексті екологічної кризи, надвиробництва та переспоживання. В сучасному світі екологічні питання стали важливим аспектом дизайну інтер'єру, що призвело до появи екодизайну, який передбачає використання екологічних матеріалів та методів, що не завдають шкоди навколишньому середовищу. Екодизайн включає в себе естетичні, екологічні та філософський аспекти, оскільки пов'язаний з питаннями сталого розвитку.

Ключові слова: екологічний дизайн, екодизайн, екологія, екологічні матеріали, дизайн інтер'єру.

Summary. The article examines the role of ecodesign in the context of the environmental crisis, overproduction and overconsumption. In today's world, environmental issues have become of interior design, which has led to the emergence of the concept of eco-design, which involves the use of natural materials and components that do not harm the environment. Eco-design is a complex process that including aesthetic, ecological and philosophical aspects, as it is related to issues of sustainable development.

Key words: ecological design, ecodesign, ecology, ecological materials, interior design.

Актуальність екологічного дизайну зростає з кожним роком, оскільки сучасне суспільство стикається з серйозними екологічними проблемами, такими як забруднення атмосферного повітря, ґрунту та води, вирубування лісів, шкідливі відходи, зміни клімату та природні катаклізми — це все є наслідками діяльності людини та призводить до погіршення екологічного стану планети. Екологічна криза, ситуація надвиробництва та переспоживання є глобальними проблемами, які вимагають негайних дій. Екодизайн є одним з інструментів, який може допомогти вирішити ці проблеми. Він

напрямку пов'язаний з сучасними екологічними проблемами у світі та безпосередньо на Україні, до яких відноситься забруднення навколишнього середовища та штучно створеного простору людини. В статті розповідається про усі аспекти та методи важливого для сучасного суспільства тренду на екологічність та відповідальне споживання природних ресурсів, що в останній час набуває значної популярності.

Екологічний дизайн — це важливий напрямок, який може допомогти створити більш сприятливе середовище для життя людини та зберегти нашу

планету для майбутніх поколінь. Використання екологічних матеріалів у проектуванні інтер'єру може сприяти покращенню якості повітря в приміщенні, зменшенню ризику виникнення алергічних реакцій та інших захворювань, а також знизити навантаження на навколишнє середовище.

Зростання обізнаності суспільства про проблеми забруднення у світі призвело до зростання популярності екологічного дизайну, який спрямований на мінімізацію негативного впливу на навколишнє середовище на всіх етапах життєвого циклу матеріалів та продуктів.

Використання шкідливих методів та матеріалів і виснаження природних ресурсів наразі стає головною проблемою в галузі дизайну, про це розповіла в своїй роботі О.О. Орлова [7]. Екологічний дизайн інтер'єру має ряд переваг перед традиційним дизайном. Він забезпечує безпеку для здоров'я людини завдяки використанню лише натуральних матеріалів, нешкідливих для навколишнього середовища, з відсутністю хімічних запахів та токсичних речовин. А також, ефективно використовуючи енергію та застосовуючи сучасні технології, які допомагають заощадити тепло та електроенергію, і забезпечуючи комфортний мікроклімат, оптимальну температуру, вологість та вентиляцію.

Професія дизайнера інтер'єру передбачає створення естетично привабливого та функціонального простору, який відповідає нормам безпеки та будівельним нормам. Однак, незважаючи на дотримання цих вимог, дизайнери можуть нехтувати екологічними аспектами своєї роботи, використовуючи шкідливі матеріали. Відповідно до досліджень О.О. Галушки [1] і З.І. Гнецько та О.В. Бойчука [4], які стосуються екологічного світогляду професії дизайнера, більшість дизайнерів інтер'єру не враховують екологічні принципи у своїй роботі. Вони використовують матеріали, які негативно впливають на навколишнє середовище, такі як пластик, синтетичні тканини та хімічні фарби. Є дві основні причини цього. Перша — це нестача знань про екологічні матеріали та технології. Багато дизайнерів не мають достатньої інформації про те, які матеріали та методи виробництва є екологічно безпечними. Друга — важкість балансування екологічних, функціональних, естетичних та економічних вимог. Дизайнери часто змушені вибирати між екологічністю та іншими факторами, такими як вартість, доступність або естетика.

Важливо, щоб дизайнери інтер'єру усвідомлювали екологічні проблеми та шукали шляхи їх вирішення. Для цього вони можуть пройти навчання з екологічного дизайну, використовувати екологічно безпечні матеріали і технології та інформувати своїх клієнтів про екологічні аспекти дизайну інтер'єру [1; 4].

Гнатюк Л.Р., Бовкун М.С. та Ю.Ф. Сазонова [3; 8] у своїх дослідженнях зробили детальний

аналіз методів, кольорової палітри, геометричних форм та матеріалів, притаманних екологічному інтер'єру. Екодизайн передбачає використання матеріалів, які мають низький рівень викидів шкідливих речовин в атмосферу та воду, а також сприяють підвищенню комфорту та якості життя людей. До таких матеріалів відносяться: дерево, камінь, бамбук, глина, льон та вовна, фарби без вмісту ЛОС (леткі органічні сполуки) та матеріали, які підлягають переробці або утилізації.

Рослини також є невід'ємною частиною екологічного дизайну. Вони не тільки роблять інтер'єр більш красивим та затишним, але й мають ряд корисних властивостей. Живі рослини очищають повітря від шкідливих речовин, підвищують вологість та регулюють мікроклімат в приміщенні. Вони також допомагають знизити рівень стресу та поліпшити настрій.

Екологічні матеріали в інтер'єрі мають ряд переваг: вони зменшують забруднення навколишнього середовища, покращують якість повітря в приміщенні, підвищують комфорт і затишок житла та сприяють здоров'ю людини, поліпшенню настрою, підвищенню працездатності та зміцненню імунітету [8, с. 551–552].

В екологічному інтер'єрі часто застосовуються стилізовані природні мотиви. Це можуть бути натуральні елементи, такі як дерево, камінь, рослини, або штучно створені, що імітують природні форми.

Форма є ще одним важливим елементом екодизайну. Вона може використовуватися для створення відчуття гармонії з природою. В екологічному інтер'єрі часто присутні природні форми, такі як коло, квадрат, трикутник та хвиля. Вони зустрічаються в природі і викликають у людей позитивні асоціації. Крім того, в екодизайні часто наявні асиметричні форми. Вони є більш природними, ніж симетричні, і створюють відчуття руху та життя.

Рельєф теж може використовуватися для створення відчуття природності в інтер'єрі. Рельєфні поверхні схожі на текстури, які зустрічаються в природі, такі як кора дерева, листя рослини або хвилі моря.

Природне світло також є важливим елементом екологічного дизайну інтер'єру. Воно не тільки забезпечує комфортне освітлення приміщення, але й має ряд позитивних впливів на здоров'я та стан людей: сприяє покращенню настрою та самопочуття, зниженню стресу та стомлюваності, покращенню сну та зменшенню ризику розвитку захворювань. Оскільки природне світло має такі важливі переваги, в екодизайні рекомендується використовувати якомога більше вікон. Вони повинні бути розташовані так, щоб в приміщення надходило достатньо світла протягом усього дня [3, с. 62–63].

Сьогодні вичерпання природних ресурсів, використання викопного палива та вирубка лісів є

головними проблемами в галузі дизайну. Невідновлювані ресурси існують в обмежених запасах і використовуються невикористаними темпами. В дослідженні О. О. Орлової [6] зазначено, що використання викопного палива та вирубка лісів — це основна причина забруднення навколишнього середовища та зміни клімату. Екологічний дизайн є відповіддю на ці виклики. Він передбачає використання відновлюваних джерел енергії, енергоефективних, екологічних матеріалів та методів.

До промислової революції архітектура була природною, оскільки вона базувалася на адаптації до клімату та місцевих матеріалів. В минулих століттях будували стійку архітектуру, використовуючи доступні, місцеві, природні матеріали.

Сонячна енергія є одним із найпоширеніших відновлюваних джерел енергії. Вона може використовуватися для отримання природного світла та опалення. Енергоефективні прилади, які не потребують нафти чи вугілля, також можуть допомогти зменшити споживання енергії.

Історія екологічних будинків почалася ще з енергоефективних будинків, які стали проектувати ще на початку 70-х років після енергетичної кризи. Енергоефективні будинки використовують менше енергії, ніж традиційні будинки, що може призвести до значних заощаджень витрат на енергію та зменшення викидів парникових газів.

Застосування енергозберігаючих технологій у дизайні інтер'єру може допомогти зменшити споживання енергії та підвищити комфорт і якість життя. Однак, існує ряд проблем, які необхідно вирішити, щоб зробити використання енергозберігаючих технологій у дизайні більш ефективним. По-перше, дизайнери повинні бути більш обізнаними про переваги та можливості енергозберігаючих технологій. По-друге, необхідно розробити стандарти та нормативи, які б регулювали їх використання у дизайні. По-третє, необхідно забезпечити доступність енергозберігаючих матеріалів та технологій для широкого кола споживачів. Розв'язання цих проблем є важливим кроком на шляху до сталого розвитку дизайну [6].

До промислової революції архітектура була природною, оскільки вона базувалася на адаптації до клімату та місцевих матеріалів. В минулі століття будували, використовуючи лише доступні, місцеві, природні матеріали.

У своїй роботі автори В. М. Голобородько, А. Л. Рубцов, В. О. Свірко [2], досліджуючи становлення та розвиток екологічного дизайну в Україні, підкреслюють, що він прагне зробити середовище

комфортним для людей, мінімізувати його вплив на довкілля та його мешканців протягом усього життєвого циклу шляхом розробки кругової системи навколо нього. Це стосується інноваційних дизайнерських рішень як у продуктах, так і в послугах, які враховують весь життєвий цикл — від видобутку сировини до виробництва, розподілу та використання до переробки та утилізації. Мінімізація забруднюючих речовин у період виробництва так само важлива, як і термін служби продукту.

Екодизайн виник з архітектурного проектування. Він відійшов від декоративної частини архітектурного проектування в 17 столітті і отримав розвиток у 1960-х роках. Екологічний дизайн інтер'єру можна назвати відносно новим, але це найважливіша галузь в сучасному дизайні.

А. В. Матвійчук у своєму монографічному дослідженні [5] зазначає, що екодизайн є гнучкою концепцією, яка ще розвивається. Він не має єдиного визначення, яке б могло чітко визначити усю його суть, оскільки може включати в себе широкий спектр підходів та методів. Однак, усі ці підходи мають спільну мету: мінімізувати негативний вплив дизайну на навколишнє середовище та сприяти сталому розвитку.

Наведені наукові дослідження підтверджують актуальність та позитивний вплив екологічного дизайну на навколишнє середовище та стан здоров'я людини. Таким чином можна стверджувати, що екодизайн — це не просто модний тренд, а напрямок, який має наукове обґрунтування. Він відіграє важливу роль у вирішенні проблем екологічної кризи, надвиробництва та переспоживання, може допомогти зменшити забруднення навколишнього середовища та відповідає сучасним вимогам сталого розвитку. Цей напрямок дизайну приділяє ключову увагу охороні навколишнього середовища протягом всього життєвого циклу виробів. У розрахунок беруться, в комплексі, усі сторони створення, використання та утилізації екологічних виробів та матеріалів.

Екодизайн може бути застосований до будь-якого виду дизайну, включаючи архітектуру, промисловий дизайн та дизайн інтер'єру. Він відповідає за охорону здоров'я та безпеку користувачів, допомагає зменшити споживання ресурсів, викидів шкідливих речовин та покращити якість життя людей.

Отже, в сучасному світі дизайнери повинні дотримуватися принципу екологічності та проектувати не тільки естетично та функціонально привабливий простір, але й також піклуватися про планету та навколишнє середовище.

Література

1. Бойчук О.В., Галушка О.О. Основні напрямки розвитку екодизайну. *Всеукраїнська науково-методична конференція: «Становлення, розвиток та сучасні проблеми вищої художньої та промислової освіти в Україні»*. Упоряд. Л. Бікова. Харків : ХХІІІ, 1996.
2. Голобородько В.М., Рубцов А.Л., Свірко В.О. Екологічний дизайн: передумови становлення і розвитку в Україні. *Теорія та практика дизайну*. КНАУ, 2016. Вип. 9. С. 29–45.
3. Гнатюк Л.Р., Бовкун М.С. Формотворення середовища офісних приміщень на засадах екодизайну. *Проблеми розвитку міського середовища*. 2012. Вип. 7. С. 61–67.
4. Гнецько З.І. Тема екодизайну в освітньому процесі. *Культура України*. 2013. Вип. 43. С. 141–148.
5. Матвійчук А.В. Екологічне знання та стиль мислення сучасної науки : Монографія. Рівне, 2002. 147 с.
6. Орлова О.О. Процес розвитку екологічного проектування в Україні. *Вісник ХДАДМ: зб. наук. пр. X. : ХДАДМ*, 2002. Вип. 12. С. 93–96.
7. Орлова О.О. Формотворчі принципи Екодизайну. *Традиції та новації у вищій архітектурно-художній освіті: зб. наук. пр. X. : ХХІІІ*, 2000. Вип. 4–5. С. 171–174.
8. Сазонова Ю.Ф. Екодизайнерські засоби гармонізації житлового середовища. *Сучасні проблеми архітектури та містобудування*. 2013. Вип. 34. С. 548–559.

Осокіна Алла Вікторівна

кандидат економічних наук, доцент кафедри менеджменту

Київський національний економічний університет імені Вадима Гетьмана

Osokina Alla

Candidate of Economic Sciences,

Associate Professor of the Department of Management

Kyiv National Economic University named after Vadym Hetman

ORCID: 0000-0001-5321-1053

Колесник Олександр Костянтинович

студент

Київського національного економічного університету імені Вадима Гетьмана

Kolesnyk Oleksandr

Student of the

Kyiv National Economic University named after Vadym Hetman

DOI: 10.25313/2520-2057-2023-18-9360

СТРАТЕГІЧНЕ ПОЗИЦІОНУВАННЯ МЕДИЧНОГО ЗАКЛАДУ В УМОВАХ ЗМІНИ КЛІЄНТСЬКИХ ВПОДОБАНЬ

STRATEGIC POSITIONING OF A MEDICAL INSTITUTION IN THE CONTEXT OF CHANGING CUSTOMER PREFERENCES

Анотація. Сучасна сфера охорони здоров'я в Україні стикається з низкою викликів, серед яких особливою є зміна клієнтських вподобань та зростання свідомості пацієнтів. Ці зміни ставлять медичні заклади перед завданням ефективного стратегічного позиціонування для забезпечення конкурентоспроможності та задоволення потреб вивченні сучасних тенденцій у галузі охорони здоров'я та здійсненні опитувань пацієнтів для визначення їхніх вподобань та очікувань. В статті авторами розглянуто питання стратегічного позиціонування медичного закладу на ринку медичних послуг, досліджено тенденції розвитку даного ринку та обґрунтовано, що зміна клієнтських вподобань вимагає постійної адаптації медичних закладів. При цьому, ключовими факторами стратегічного позиціонування є співпраця з пацієнтами з метою надання якісних послуг, які відповідають їхнім потребам. Дослідження надає рекомендації щодо розробки і впровадження стратегій, які забезпечують успішне позиціонування медичних закладів та їх швидку адаптацію до змін у конкурентному середовищі.

Ключові слова: стратегічне позиціонування, медичний заклад, клієнтські вподобання, ринок медичних послуг, конкурентне середовище.

Summary. The modern healthcare sector in Ukraine is facing a number of challenges, among which the change in customer preferences and the growing awareness of patients are particularly important. These changes put medical institutions before the task of effective strategic positioning to ensure competitiveness and meet the needs of patients. The study was conducted based on the study of modern trends in the healthcare sector and the conduct of patient surveys to determine their preferences and expectations. In the article, the authors consider the issue of strategic positioning of a medical institution in the market of medical services, investigate the trends in the development of this market, and argue that the change in customer preferences requires constant adaptation of medical institutions. At the same time, the key factors of strategic positioning are cooperation with patients in order to provide quality services that meet their needs. The study provides recommendations for the development and implementation of strategies that ensure the successful positioning of medical institutions and their rapid adaptation to changes in the competitive environment.

Key words: strategic positioning, medical facility, customer preferences, medical services market, competitive environment

Постановка проблеми. Сучасна сфера охорони здоров'я в Україні стоїть перед складними викликами та можливостями, які суттєво впливають на діяльність медичних закладів. Один із найсуттєвіших аспектів цих змін — це різке перетворення в клієнтських уподобаннях та поведінці пацієнтів. Ця трансформація, викликана великими обсягами інформації, доступною в Інтернеті, збільшеною свідомістю пацієнтів і бажанням отримати максимальну якість медичних послуг.

З іншого боку, серед медичних закладів України спостерігається зростаюча конкуренція в галузі охорони здоров'я. Пацієнти тепер мають більше вибору і вони активно порівнюють медичні установи за різними критеріями, включаючи якість наданих послуг, комфорт, доступність та ціноутворення. Ця ситуація вимагає від медичних закладів зміни свого стратегічного підходу, створює необхідність для розробки та реалізації стратегічних планів, які б дозволили їм виходити вперед у конкурентній боротьбі і забезпечувати задоволення потреб пацієнтів.

З огляду на вищезазначені фактори, стратегічне позиціонування медичних закладів стає важливішим, ніж будь-коли раніше. Це вимагає від адміністрації медичних закладів та їхніх менеджерів здійснювати аналіз змін клієнтських вподобань, використовувати стратегічні інструменти та розробляти ефективні стратегії для забезпечення конкурентоспроможності в рамках формування моделі стратегічного позиціонування.

Аналіз останніх досліджень і публікацій. Аналіз статей по темі стратегічного позиціонування медичних закладів та аналізу тенденцій в зміні клієнтських вподобань дали зрозуміти, що на поточному етапі функціонування не достатньо просто надавати якісні медичні послуги; медичні заклади повинні активно розробляти позиціонування, що відповідає пацієнтським потребам і очікуванням [4; 6].

Автори проаналізованих джерел виокремлюють основні тенденції у сфері охорони здоров'я та зміни клієнтських вподобань серед пацієнтів в Україні, що впливають на формування нового тренду в створенні ціннісної пропозиції, що формує підґрунтя для пошуку варіантів адекватної реакції управлінської системи на такі зміни [3].

У статтях розглядаються методи оцінки стратегічної позиції організації на ринку, зокрема підходів до визначення та збереження набутих конкурентних переваг. Автори наголошують на важливості системного підходу до оцінки стратегічної конкурентної позиції, що передбачає врахування всіх аспектів діяльності медичного закладу та їх взаємозв'язку [3; 4].

Також, дослідники звертають увагу на необхідність аналізу та визначення конкурентних переваг, які можуть забезпечити медичній установі успішне позиціонування. Це включає в себе аналіз

конкурентів, їхніх сильних та слабких сторін, а також визначення можливостей для виокремлення медичного закладу на ринку [3].

Висвітлення невирішених раніше частин загальної проблеми. За результатами аналізу літературних джерел можна дійти висновку про необхідність поглиблення досліджень в напрямку пошуку шляхів адаптації медичних закладів до виявлених ринкових трендів та розроблення стратегічної моделі позиціонування, яка враховує змінність клієнтських вподобань та можливості медичного закладу. При цьому, для визначення ефективності стратегічного позиціонування доцільно здійснювати аналіз впливу стратегічного позиціонування на результативність діяльності медичного закладу та його конкурентоспроможність. Саме на дослідженні даного аспекту проблеми буде зосереджено увага авторів.

Формулювання цілей статті. Метою дослідження є вивчення підходів до стратегічного позиціонування медичних закладів в умовах зміни клієнтських вподобань та розробка методологічних підходів до посилення конкурентних переваг медичних закладів через адаптацію до актуальних тенденцій у сфері охорони здоров'я, визначення їхніх конкурентних переваг та розробки стратегічної моделі позиціонування з метою оцінки впливу стратегічного позиціонування на результативність функціонування медичного закладу.

Виклад основного матеріалу дослідження. Поняття стратегічного позиціонування в науковій літературі визначається як процес формування у свідомості цільової аудиторії чіткого та унікального образу товару, послуги, компанії або бренду. Воно дозволяє компанії виділитися серед конкурентів та зайняти відповідне місце на ринку і реалізується через стратегію позиціонування [1; 2]. Позиціонування — це важливий процес, який дозволяє компанії виділитися серед конкурентів та зайняти відповідне місце на ринку. Успішна стратегія позиціонування повинна бути адекватною цільовій аудиторії, унікальною та узгодженою.

У науковій літературі існує значна кількість визначень стратегії позиціонування. Філіп Котлер, один із найвідоміших фахівців у галузі маркетингу, визначає позиціонування як «забезпечення товару безсумнівного та чітко відмінного від конкурентів місця на ринку та у свідомості цільових споживачів» [1]. Інший відомий фахівець у галузі маркетингу, Ел Райс, визначає позиціонування як «боротьбу за місце в умі споживача» [2]. Таким чином можна зазначити, що стратегія позиціонування — це комплекс заходів, спрямованих на формування у свідомості цільової аудиторії чіткого та унікального образу товару, послуги, компанії або бренду.

З огляду на існуючі в теорії і практиці підходи, стратегія позиціонування складається з таких основних елементів [3]:

- Цільова аудиторія — це група людей, на яких спрямована маркетингова діяльність компанії.
- Унікальна торговельна перевага (УТП) — це те, що робить товар, послугу, компанію або бренд унікальними та відрізняє їх від конкурентів.
- Концепція позиціонування — це стисла фраза, яка описує основні характеристики товару, послуги, компанії або бренду, що визначають його позицію на ринку.

Процес розробки стратегії позиціонування передбачає низку кроків, які включають в себе такі складові:

- Аналіз ринку — це процес вивчення ринку, на якому компанія планує працювати. Він дозволяє компанії визначити цільову аудиторію, конкурентів та їхні сильні та слабкі сторони.
- Аналіз компанії — це процес вивчення компанії, її сильних та слабких сторін. Він дозволяє компанії визначити власні УТП.
- Розробка концепції позиціонування — це процес формування стислої фрази, яка описує основні характеристики товару, послуги, компанії або бренду, що визначають його позицію на ринку.

Реалізація стратегії позиціонування — це процес поширення інформації про товар, послугу, компанію або бренд у свідомості цільової аудиторії. Стратегія позиціонування є важливою складовою маркетингової діяльності компанії. Вона дозволяє компанії виділитися серед конкурентів та зайняти відповідне місце на ринку. У сучасних умовах, коли ринок товарів і послуг характеризується високою конкуренцією, стратегія позиціонування є ключовим фактором успіху компанії.

Особливого значення питання розробки стратегії позиціонування набувають в медичній галузі, яка є однією з найдинамічніших галузей економіки. Вона постійно розвивається, впроваджуються нові технології та методи лікування, змінюється структура, що суттєвим чином впливає на умови успішного функціонування закладів охорони здоров'я на ринку медичних послуг.

До основних тенденцій розвитку медичної галузі в Україні та світі можна віднести такі [7]:

- Прогрес медичних технологій. Розвиток нових технологій дозволяє підвищувати ефективність діагностики та лікування захворювань. Зокрема, впровадження штучного інтелекту, 3D-друку та інших технологій дозволяє створювати персоналізовані медичні рішення, які є більш ефективними та безпечними.
- Зростання ролі профілактики. Зосередження на профілактиці захворювань дозволяє знизити їхню поширеність і тяжкість. Це досягається шляхом проведення інформаційно-просвітницьких заходів, розвитку скринінгу та раннього виявлення захворювань.
- Зміна структури споживання медичних послуг. Зростає попит на невідкладну та паліативну

допомогу, а також на послуги з охорони здоров'я на дому. Це пов'язано зі старінням населення, зростанням захворювань хронічного характеру та змінами в способі життя.

- Зростання ролі пацієнта. Пацієнти стають більш активними та зацікавленими у своєму здоров'ї. Вони вимагають більш якісних і доступних медичних послуг, а також більшої участі в процесі лікування.

У 2020 році, у структурі ринку приватних медичних закладів в Україні, домінували багатопрофільні клініки з денними лікарнями, діагностичні лабораторії та стоматологічні установи.

У 2021 році, а також на початку 2022 року, сектор приватної медицини в Україні продемонстрував динамічний розвиток. Однак, після початку військових дій, цей сектор зазнав значних втрат. Частина клінік та лікарень була зруйнована, а багато пацієнтів виїхали за кордон, що призвело до значного зниження активності на ринку приватних медичних закладів.

Ключовими факторами впливу на розвиток медичної галузі України виступають інституційні фактори, які зумовлені реформуванням галузі. Основними цілями реформ є підвищення якості медичних послуг, доступності до них та ефективності системи охорони здоров'я. До основних тенденцій розвитку медичної галузі в Україні можна віднести такі:

- Децентралізація управління. Управління сферою охорони здоров'я передано на рівні місцевої влади. Це покликано підвищити ефективність управління та відповідність послуг потребам населення.
- Впровадження медичної реформи. Реформа передбачає перехід до фінансування охорони здоров'я за принципом «гроші ходять за пацієнтом». Це покликано підвищити ефективність використання коштів та стимулювати конкуренцію між медичними закладами.
- Розвиток приватної медицини. Приватна медицина стає все більш популярною в Україні. Це пов'язано з недостатньою доступністю державних медичних послуг та зростанням попиту на якісні медичні послуги.

Означені тренди розвитку галузі чинять вплив на функціонування медичних закладів, посилюючи конкурентний тиск та ускладнюючи шлях до успіху кожного медичного закладу незалежно від форм власності.

В даному контексті постає необхідність формування адекватної моделі позиціонування кожного окремого закладу на своєму сегменті ринку. Модель позиціонування — це комплекс заходів, спрямованих на формування у свідомості цільової аудиторії чіткого та унікального образу медичного закладу. Вона дозволяє медичному закладу виділитися серед конкурентів та зайняти відповідне місце на ринку.

Модель позиціонування складається охоплює низку рішень щодо: 1) вибору цільової аудиторії; 2) формування унікальної торговельної переваги, яка надасть можливість зробити медичний заклад унікальним; 3) розробка концепції позиціонування, у якій стисло та чітко описано основні характеристики медичного закладу, що визначають його позицію на ринку [5].

Вибір моделі позиціонування базується на розумінні існуючого розмаїття в їх представленні та можливості її імплементації в стратегію розвитку медичного закладу. Серед найбільш вживаних різновидів моделей позиціонування можна виділити наступні:

- 1) Позиціонування за ціною — медичний заклад позиціонує себе як найдешевший або найдорожчий на ринку.
- 2) Позиціонування за якістю — медичний заклад позиціонує себе як найвищої якості.
- 3) Позиціонування за функцією — медичний заклад позиціонує себе як найкращий у виконанні певної функції.
- 4) Позиціонування за образом — медичний заклад позиціонує себе як пов'язаний з певним образом або стилем життя.
- 5) Позиціонування за конкурентом — медичний заклад позиціонує себе як альтернативу товару або послуги конкурента [5].

В процесі розробки моделі позиціонування важливо забезпечити оцінку її впливу на результативність та ефективність функціонування медичного

закладу через регулярний моніторинг таких аспектів діяльності:

- Привернення уваги цільової аудиторії, що дозволить медичному закладу виділитися серед конкурентів та привернути увагу цільової аудиторії збільшуючи впізнаваність, коефіцієнти відвідувань в соціальних мережах тощо;
- Збільшення фізичного потоку пацієнтів до клініки, що буде відбиватись в кількості нових клієнтів, середній кількості наданих послуг одному клієнту, часу перебування в клініці тощо.
- Покращення фінансових результатів, що буде виявлятися через відстеження середньої вартості послуг на одного пацієнта, виручки тощо.

В кінцевому рахунку, при формуванні моделі позиціонування медичного закладу доцільно керуватись параметрами її ефективності, на які чинять вплив такі фактори:

- Адекватність цільової аудиторії, тобто відповідність потребам та очікуванням цільової аудиторії;
- Унікальність торговельної пропозиції, її здатність від ціннісних пропозицій конкурентів;
- Узгодженість позиціонування через дотримання послідовності прийняття та підтримки всіх рішень в маркетингових комунікаціях;
- Забезпечення механізмів реалізації на операційному рівні в рамках діяльності медичного закладу.

Алгоритм розробки адекватної моделі позиціонування для приватного медичного закладу може бути представлений такими кроками:



Рис. 1. Сегментація ринку приватних медичних послуг за напрямом діяльності [12]

1) Аналіз внутрішнього середовища: визначення місії, цінностей та цілей медичного закладу; аналіз ресурсів та можливостей медичного закладу; аналіз конкурентів.

Цей крок дозволяє визначити сильні та слабкі сторони медичного закладу, а також його конкурентні переваги. Для цього необхідно провести аналіз місії, цінностей та цілей медичного закладу, а також його ресурсів та можливостей. Крім того, необхідно провести аналіз конкурентів, щоб визначити їхні сильні та слабкі сторони.

2) Аналіз зовнішнього середовища: аналіз потреб і запитів пацієнтів; аналіз тенденцій розвитку ринку медичних послуг.

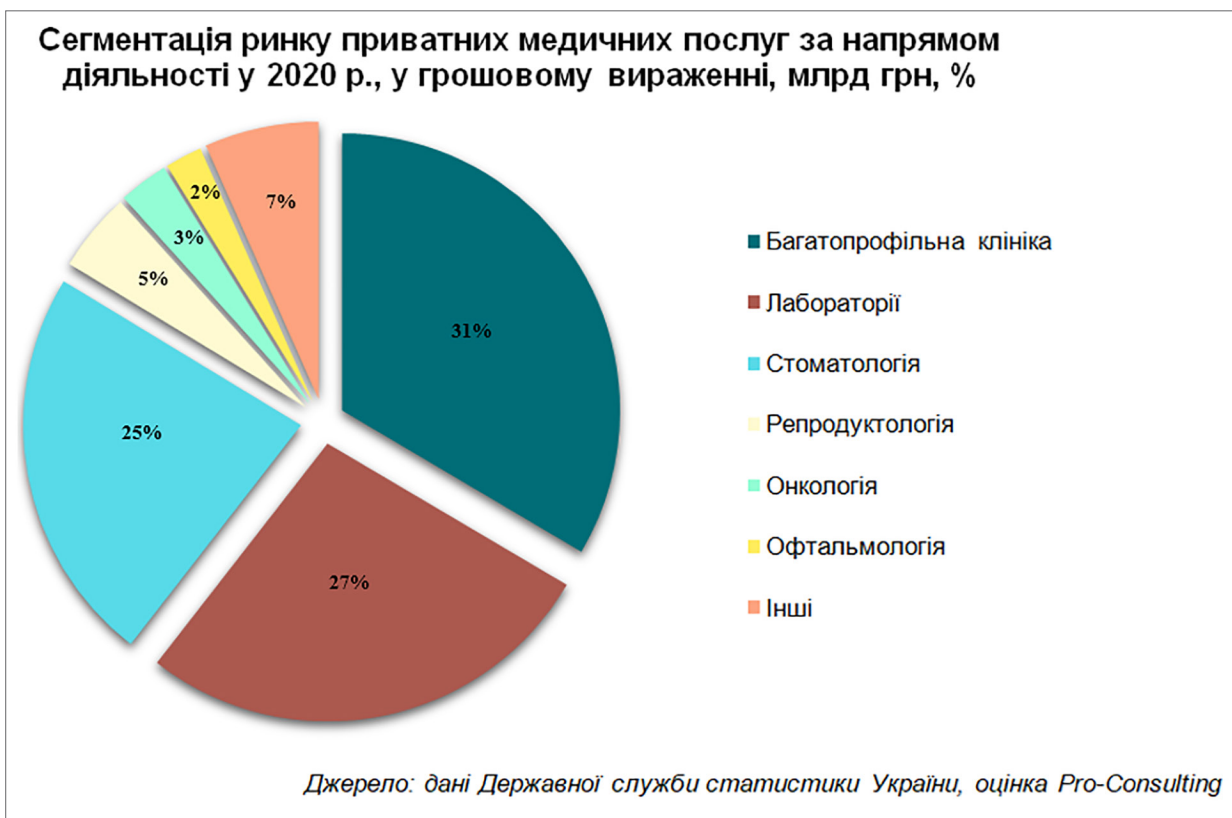
Цей крок дозволяє зрозуміти потреби і запити пацієнтів, а також тенденції розвитку ринку медичних послуг. Для цього необхідно провести аналіз потреб і запитів пацієнтів, а також аналіз тенденцій розвитку ринку медичних послуг.

3) Визначення позиціонування: вибір сегменту ринку, на якому медичний заклад буде конкурувати; визначення ключових переваг медичного закладу, які будуть виділяти його серед конкурентів; формування унікальної пропозиції для пацієнтів.

На цьому етапі необхідно визначити сегмент ринку, на якому медичний заклад буде конкурувати, а також ключові переваги медичного закладу, які будуть виділяти його серед конкурентів. Для цього необхідно провести сегментацію ринку і визначити, на якому сегменті медичний заклад буде найбільш ефективним.

4) Реалізація позиціонування: розробка маркетингової стратегії, яка буде реалізовувати позиціонування медичного закладу; впровадження

заходів з просування медичного закладу; контроль і оцінка ефективності позиціонування.

На цьому етапі необхідно розробити маркетингову стратегію, яка буде реалізовувати позиціонування медичного закладу. Крім того, необхідно впровадити заходи з просування медичного закладу, щоб донести до пацієнтів його позиціонування. На етапі контролю необхідно контролювати і оцінювати ефективність позиціонування, для цього необхідно встановити відповідні показники ефективності і регулярно їх аналізувати.

Висновки. Стратегічне позиціонування визначає, як медичний заклад буде вирізнятися серед конкурентів та привертати та утримувати цільову аудиторію. Дотримання підходу до розробки стратегічної моделі позиціонування, який розглянуто у статті, створить можливості для розвитку медичних закладів в сучасних умовах.

Першим кроком у розробці стратегії позиціонування є аналіз конкурентного середовища, ідентифікація сильних та слабких сторін медичного закладу, а також визначення можливостей для виокремлення. На другому кроці медичний заклад може розробити унікальну пропозицію вартості та комунікаційну стратегію для привертання цільової аудиторії. На третьому — забезпечити механізми впровадження та постійного моніторингу результатів розробленої стратегії позиціонування.

Слід підкреслити важливість постійного вдосконалення та адаптації стратегії позиціонування медичних закладів до змінних умов і потреб цільової аудиторії. Тільки такі медичні заклади зможуть забезпечити стабільність і конкурентні переваги в сфері охорони здоров'я.

Література

1. Зозульов О.В. Стратегії ринкового позиціонування товару на споживчому ринку. *Економіка України: політико-економічний журнал*. 2006. № 10 (539). С. 43–48.
2. Резнікова Н.В., Рубцова М.Ю. Проблема комерціалізації медичних послуг й дотримання конкуренції в сфері охорони здоров'я: механізми викривлення ринку та особливості їхньої протидії. *International relations, part «Economic sciences»*. 2018. № 12.
3. Рожков Г.С. Особливості конкуренції на ринку медичних товарів і послуг України. *Економіка та держава*. 2010. № 6. С. 90–92.
4. Іваськів О. Особливості конкурентного позиціонування медичних закладів. *Актуальні проблеми економіки, підприємництва та управління на сучасному етапі*: матеріали доп. VII наук.-практ. конф. студ. та молод. вчених з міжнар. участю [Тернопіль, 21 жовт. 2022 р.] / редкол.: О.Ф. Овсянюк-Бердадіна, А.А. Вірковська, Р.В. Волошин [та ін.]; відп. за вип. В.М. Островерхов. Тернопіль: ЗУНУ, 2022. С. 74–76.
5. Стефанишин Л.С. Теоретико-методичні основи стратегічного управління закладом охорони здоров'я. *Держава та регіони. Серія: Економіка та підприємництво*. 2019. № 3. С. 160–166.
6. Колодійчук С.С. Модель позиціонування підприємства на зовнішньому ринку. *Вісник студентського наукового товариства «ВАТРА» Вінницького торговельно-економічного інституту КНТЕУ*. 2019. Вип. 70. С. 64–7.
7. Чортківський Р. Конкурентне позиціонування закладу охорони здоров'я на ринку медичних послуг на засадах маркетингу. *Актуальні проблеми менеджменту та публічного управління в умовах інноваційного розвитку економіки*: матеріали доповідей Всеукраїнської науково-практичної інтернет-конференції з міжнародною участю. Тернопіль, 15 травня 2020 р. С. 424–426.

8. *Правління Державної служби статистики України: вебсайт*. URL: <http://www.ukrstat.gov.ua/> (дата звернення: 25.10.2023)

9. Про охорону здоров'я : Закон України від 19.11.1992 р. № 2801-ХІІ. *Відомості Верховної Ради України*. 1993. № 4. Ст. 19. URL: <https://zakon.rada.gov.ua/laws/show/2801-12> (дата звернення: 29.10.2023).

10. *Центральний державний архів господарських документів України: вебсайт*. URL: <http://www.cdagdu.gov.ua/> (дата звернення: 29.10.2023).

11. *Pro-Consulting — аналіз ринків: вебсайт*. URL <https://pro-consulting.ua/ua> (дата звернення: 29.10.2023).

12. Дудка В.В. Переваги приватної медицини та вигоди держави у підтримці розвитку приватного сектора системи охорони здоров'я України (до проблеми державного регулювання здравооохоронної сфери). *Державне управління: удосконалення та розвиток*. 2012. № 1.

Fialko Nataliia

*Doctor of Technical Sciences, Professor,
Corresponding Member of the NAS of Ukraine, Head of the Department
Institute of Engineering Thermophysics of the NAS of Ukraine*

Stepanova Alla

*Candidate of Technical Sciences (PhD),
Senior Scientific Researcher, Leading Researcher
Institute of Engineering Thermophysics of the NAS of Ukraine*

Navrodska Raisa

*Candidate of Technical Sciences (PhD),
Senior Scientific Researcher, Leading Researcher
Institute of Engineering Thermophysics of the NAS of Ukraine*

Meranova Nataliia

*Candidate of Technical Sciences (PhD),
Senior Scientific Researcher, Leading Researcher
Institute of Engineering Thermophysics of the NAS of Ukraine*

Shevchuk Svitlana

*Candidate of Technical Sciences (PhD), Leading Researcher
Institute of Engineering Thermophysics of the NAS of Ukraine*

DOI: 10.25313/2520-2057-2023-18-9375

STUDY OF THE EXERGIC EFFICIENCY OF HEAT RECYCLING SYSTEMS FOR VARIOUS PURPOSE

Summary. The paper presents the results of a comparative analysis of the exergy efficiency of heat recovery systems for various purposes for boiler plants. To study the exergy efficiency of heat recovery systems, a complex methodology was used based on exergy analysis methods and the application of efficiency assessment criteria. Heat recovery systems for various purposes are presented in the form of block diagrams with identification of exergy flows of coolants. Criteria for assessing exergy efficiency were selected, on the basis of which a comparative analysis of the exergy efficiency of heat recovery systems was carried out. Recommendations have been developed for the use of heat recovery systems for various purposes, taking into account the specifics of their application.

Key words: exergy efficiency, heat recovery systems, exergy losses, boiler plants.

Introduction. Environmental problems and rising fuel costs determine increased interest in the research and implementation of effective heat recovery technologies. The decision on the advisability of implementing a particular recycling scheme should be based on comprehensive research, requiring the use of exergy analysis methods along with modern classical thermodynamic methods. Complex techniques based on the exergy approach make it possible to outline ways to reduce exergy losses in heat recovery systems and thus increase their exergy efficiency. In Ukraine, there is a fairly high potential for the introduction

of highly efficient heat recovery technologies, which determines the importance and relevance of research conducted in this area.

Statement of the problem and research method. Methods based on the exergy approach, which are used to study the efficiency of power plants for various purposes, are currently quite common in the world [1–4]. Works [5–10] are devoted to the study of heat recovery systems of power plants using complex techniques that combine exergy analysis methods with other modern research methods: structural-variant methods, methods of thermal

conductivity theory, multi-level optimization and others. Ensuring highly efficient operation of heat recovery systems for various purposes determines the relevance of relevant research and the need to expand it. In this work, heat recovery systems for various purposes of a gas-consuming boiler plant with a heating capacity of 2 MW were investigated. For the research, a complex methodology was used, combining structural-variant methods of exergy analysis and criterion-based methods for assessing the exergy efficiency of heat recovery systems.

The goal of the work is to increase the exergy efficiency of heat recovery systems for various purposes.

To achieve the goal, the following tasks must be completed:

- based on the structural-variant method of exergy analysis, develop structural diagrams of heat recovery systems for various purposes with identification of exergy flows between coolants;
- select criteria for assessing the exergy efficiency of heat recovery systems, calculate their values and conduct a comparative analysis of exergy efficiency for heat recovery systems for various purposes;
- develop recommendations for the use of heat recovery systems for various purposes, taking into account the specifics of their application.

Research results. Three variants of heat recovery systems were considered: a heat recovery system designed to heat heating network water, a combined heat recovery system designed to heat heating network water and heating and humidifying blow air, and a combined heat recovery system designed to heat water and blow air. In the first variant, the main element of the system is a condensation-type surface water-heating heat exchanger. In the second variant, a contact-surface water heater, a contact air heater and a water heater are used in the heat recovery scheme. The main elements of the third variant heat recovery system are water-heating and air-heating heat exchangers. Structural diagrams of heat recovery systems for various purposes have been developed with identification of exergy flows of coolants between individual discrete elements of a simple structure (Fig. 1–3). As part of the complex methodology used to study the exergy efficiency of heat recovery systems, criteria for assessing exergy efficiency were selected. This is a thermal exergy efficiency criterion that determines the exergy loss per unit of heat output $\varepsilon = E_{los}/Q$, as well as the exergy efficiency η_{ex} . The results of calculating the energy characteristics are presented in Table 1.

For combined heat recovery systems, in which the number of consumers of recovered heat increases, namely, the recovered heat is used not only for heating water, but also for heating and humidifying the blown air, the value of the thermal exergetic efficiency criterion decreases, and the exergy efficiency

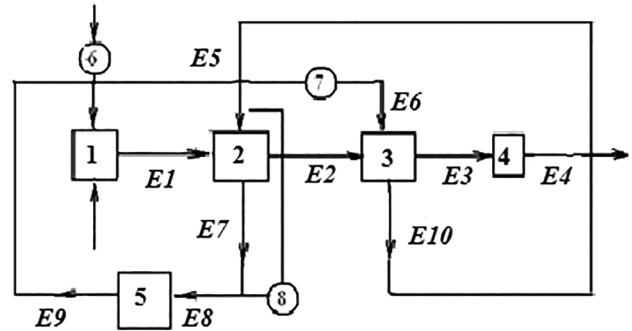

Fig. 1. Block diagram of a boiler plant with a heat recovery system for heating heating water: 1 — burner device; 2 — boiler; 3 — water heater; 4 — smoke exhauster; 5 — heat consumer; 6 — fan; 6–8 — pumps; E1–E4 — flue gases; E5 — E10 — water

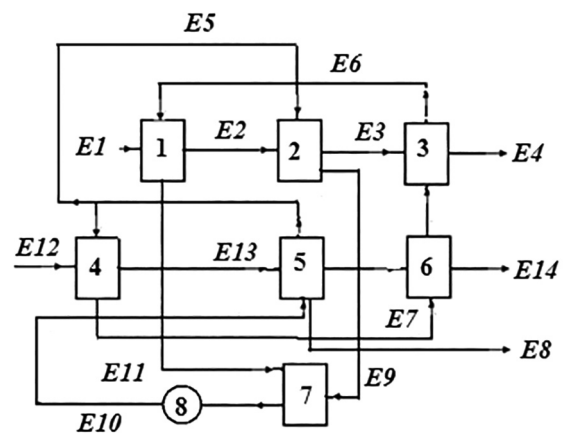

Fig. 2. Block diagram of a combined heat recovery system for heating and humidifying blown air: 1 — air heater; 2 — contact heater and air humidifier; 3 — air preheater; 4 — water preheater; 5 — water heater; 6 — gas heater; 7 — water collector; 8 — pump; E1–E4 — air; E5–E11 — water; E12–E14 — flue gases

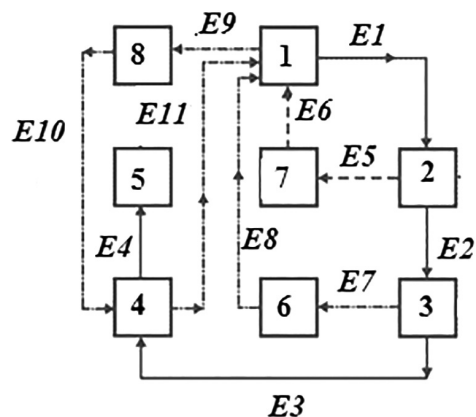

Fig. 3. Block diagram of a combined heat recovery system for heating water and blown air: 1 — boiler; 2.3 — water-heating and air-heating heat exchangers; 4 — gas heater; 5 — smoke exhauster; 6 — fan; 7.8 — pumps; E1–E4 — flue gases; E5, E6, E9–E11 — water; E7, E8 — air

Table 1

Criteria for assessing the energy efficiency of heat recovery systems for various purposes

Purpose of the heat recovery system	ε	$\eta_{ex}, \%$
Heating of heating water	0,563	24,7
Heating of heating water and heating and humidification of blow air	0,221	32,5
Heating of water and blast air	0,154	37,8

criterion increases. The greatest exergy losses occur in the hot water heat exchanger, smoke exhauster and pumping system, the smallest — in the air-heating heat exchanger and gas heater. A rational way to reduce overall exergy losses in a heat recovery system is to reduce them in the pumping system and piping system. Such a solution can be provided by aggregating heat recovery systems. Thus, increasing the number of consumers of recovered heat in a heat recovery system and using rational ways to reduce overall exergy losses increases the efficiency of heat recovery systems for various purposes. Such conclusions correlate with the results of a study of the energy efficiency of all heat recovery systems: the thermal efficiency of a boiler installation when using combined heat recovery systems with deep heat recovery increases, on average, by 5%, the coefficient of fuel heat utilization — by 7%. In addition, such heat recovery systems are characterized

by increased environmental safety. The choice of the optimal scheme for using recycled heat is determined along with the listed indicators of increasing efficiency, also the need for a certain type of coolant, the cost of fuel, the possibility of using effective heating surfaces, etc.

Conclusions.

1. Based on the structural-variant method of exergy analysis, structural diagrams of heat recovery systems for various purposes have been developed. Exergy flows between coolants have been identified.

2. Criteria for assessing exergy efficiency for heat recovery systems were selected, their values were calculated and a comparative analysis of the exergy efficiency of heat recovery systems for various purposes was carried out.

3. The analysis of heat recovery systems for various purposes was performed, taking into account the peculiarities of their application.

References

- Zare V., Moalemi A. Parabolic trough solar collectors integrated with a Kalina cycle for high temperature applications. Energy, exergy and economic analyses. *Energy Conversion and Management*. 2017. 151. P. 681–692. doi: 10.1016/j.enconman.2017.09.028.
- Picallo-Perez A., Sala J.M., Tsatsaronis G., Sayadi S. Advanced Exergy Analysis in the Dynamic Framework for Assessing Building Thermal Systems. *Entropy*. 2019. Vol. 22, No. 1. P. 32. doi: 10.3390/e22010032.
- Sayadi S., Tsatsaronis G., Morosuk T. Splitting the dynamic exergy destruction within a building energy system in-to endogenous and exogenous parts using measured data from the building automation system. *Int. J. Energy Res.* 2020. Vol. 44, No. 6. P. 4395–4410. doi: 10.1002/er.5213.
- Seyitoglu S.S., Dincer I., Kilicarslan A. Energy and exergy analyses of hydrogen production by coal gasification. *International Journal of Hydrogen Energy*. 2017. № 42. P. 2600.
- Fialko N., Stepanova A., Navrodska R., Meranova N., Sherenkovskii J. Efficiency of the air heater in a heat recovery system at different thermophysical parameters and operational modes of the boiler. *Eastern-European Journal of Enterprise Technologies*. 2018. 6/8 (96). P. 43–48. doi: 10.15587/1729-4061.2018.147526.
- Stepanova A. Analysis of the application combined heat recovery systems for water heating and blast air of the boiler unit. *Industrial Heat Engineering*. 2016. 38(4). P. 38–46. doi: <https://doi.org/10.31472/ihe.4.2016.06>.
- Fialko N., Stepanova A., Navrodska R., Shevchuk S. Comparative analysis of exergetic efficiency of methods of protection of gas exhaust tracks of boiler installations. *Eastern-European Journal of Enterprise Technologies*. 2021. 3/8 (111). P. 42–49. doi: 10.15587/1729.4061.2021/234026.
- Fialko N., Stepanova A., Navrodska R., Gnedash G., Shevchuk S. Complex methods for analysis of efficiency and optimization of heat-recovery system. *Scientific and innovation*. 2021. 17(4). P. 11–18. doi: doi.org/10.15407/scine17.04.011.
- Fialko N., Stepanova A., Navrodska R. Study of the efficiency of a combined heat utilization system using the graph theory methods. *International scientific journal "Internauka"*. 2019. № 15(1). P. 61–63.
- Fialko N., Stepanova A., Navrodska R., Presich G. Localization of exergy losses in the air heater of the heat-recovery system under different boiler operating modes. *International scientific journal "Internauka"*. 2019. № 12 (74). P. 30–33.

Макарук Катерина Євгенівна
судовий експерт
Харківський Науково-дослідний
експертно-криміналістичний центр МВС України

Makaruk Kateryna
Forensic Expert
Kharkiv Research Forensic Center of the
Ministry of Internal Affairs of Ukraine

DOI: 10.25313/2520-2057-2023-18-9338

ЙМОВІРНІ ВИСНОВКИ КОМП'ЮТЕРНО-ТЕХНІЧНИХ ЕКСПЕРТИЗ PROBABLE CONCLUSIONS OF COMPUTER-TECHNICAL EXAMINATIONS

Анотація. Ймовірні висновки комп'ютерно-технічних експертиз, які рекомендовано брати до уваги в слідчій діяльності та в судовій практиці при розслідуванні комп'ютерних злочинів для перевірки і оцінки вірогідних та альтернативних шляхів пошуку доказів по справах.

Ключові слова: речові докази у справах, комп'ютерно-технічна експертиза, ймовірні висновки, апаратне – програмне забезпечення, аналіз метаданих файлів, ймовірна відносність вимірювань.

Summary. Probable conclusions of computer-technical examinations, which are recommended to be taken into account in investigative activities and in judicial practice when investigating computer crimes to check and evaluate probable and alternative ways of finding evidence in cases.

Key words: material evidence in cases, computer and technical examination, probable conclusions, hardware – software, file metadata analysis, probable relativity of measurements.

Постановка проблеми. Ймовірні висновки зустрічаються в експертній практиці досить часто. В судовій практиці завжди залишається питання про доказову силу та значимість подібних висновків. Як і в інших видах експертиз, висновки комп'ютерно-технічної експертизи також можуть бути ймовірними, які потрібно брати до уваги при розслідуванні комп'ютерних злочинів так само, як і категоричні висновки експерта.

Основний матеріал. Відповідно до ст. 101 КПК України, джерелом доказів є висновок експерта. Висновок експерта — це докладний опис проведених експертом досліджень та зроблені за їх результатами висновки, обґрунтовані відповіді на запитання, поставлені особою, яка залучила експерта, або слідчим суддею чи судом, що доручив проведення експертизи [1].

Висновок експерта у справах розглядається як один із видів доказів та сукупність фактичних даних, встановлених в результаті дослідження

матеріальних об'єктів, явищ та процесів, які містять інформацію про обставини справи [2; 3, с. 4].

Експертні висновки надаються експертом за кваліфікацією у категоричній (позитивній, негативній), ймовірній формах за ступенем підтвердження та визначеності.

Висновок експерта, в якому достовірно встановлені дані, але вони недостатні для відповіді на поставлене питання, проте, надають підставу припустити наявність (або відсутність) обставин, вважаються ймовірними (вірогідними). Обґрунтований вірогідний висновок експерта базується на достатній сукупності достовірно встановлених проміжних даних [4].

Питання про істинність ймовірного висновку експерта вирішується в результаті його перевірки та аналізу в системі всіх зібраних у справі доказів.

Ймовірні висновки експерта мають практичне значення у процесі доказування фактичних обставин при їх сукупності з іншими зібраними

по справі доказами [4]. На початку розслідування вірогідний висновок експерта може стати на пригоді для встановлення додаткових обставин скоєння злочину. Такі ймовірні висновки можуть використовуватися і для логічного обґрунтування інших фактів, вони дозволяють слідчому при проведенні дедуктивного аналізу дійти однозначного висновку шляхом виключення інших варіантів, допомагають аналізувати альтернативні шляхи пошуку доказів у справах, а в деяких випадках навіть звужити область пошуку під час слідчого аналізу великої кількості матеріалів по справі.

Комп'ютерно-технічна експертиза призначається з метою з'ясування обставин, пов'язаних з деякими явними і віддаленими даними, що зберігаються на носіях інформації, які мають значення при розслідуванні різного роду правопорушень [5; 6].

При розслідуванні правопорушень, скоєних з використанням комп'ютерної та мобільної техніки, у проведенні аналізу комп'ютерних злочинів, перевірки та оцінки всіх зібраних у справі доказів, рекомендовано не виключати вірогідних висновків експерта.

Експертизу комп'ютерної техніки вважають досить точною та багато в чому спираються на комп'ютерно-програмний аналіз, технічну діагностику під час проведення досліджень. Таким чином, ймовірний висновок у комп'ютерно-технічній експертизі дається експертом не дуже часто, приблизно в 5% від загальної кількості досліджень, що проводяться.

Проте існує низка випадків, коли експерт не може дати категоричну відповідь з поставлених питань під час проведення комп'ютерно-технічної експертизи (дослідження) у зв'язку з тим, що:

1) у загальній сукупності проведений експертом аналіз даних на носіях інформації, а також апаратно-технічна діагностика носіїв не дають точного результату через відсутність у розпорядженні експерта необхідного спеціалізованого апаратно-технічного обладнання, метрологічних інструментів або програм, які дозволяють провести діагностичний, математичний аналіз для отримання результатів без погрешностей. Наприклад, при діагностуванні працездатності пристрою останніх новітніх розробок (нові моделі пристроїв) та при перевірці придатності його до експлуатації, у розпорядженні експерта комп'ютерно-технічної експертизи відсутнє спеціальне або унікальне технічне обладнання та програми перевірки для отримання точних діагностичних результатів аналізу та показників його працездатності при тестуванні з мінімально похибкою вимірювання;

2) ймовірна відносність результатів вимірювань дати та часу чи фіксації подій від різних обставин та факторів. Наприклад, при визначенні дати події (дати створення та модифікації файлів,

установки програмного забезпечення) визначається лише «системна дата», відлік якої провадиться мікросхемою таймера плати пристроїв. Оскільки системна дата може вільно змінюватись користувачем комп'ютеру, мобільного пристрою, або скидатися у вихідне значення при збоях у роботі приладів, дати події можуть відрізнитись від реальної календарної дати. Таким чином, встановлена в результаті дослідження дата події є умовною величиною;

3) наявні в розпорядженні експерта речові докази (наприклад, інформація на носіях у явному вигляді) або вже отримані докази в результаті обробки інформаційних носіїв спеціальним програмним забезпеченням (наприклад, відновлені дані) не дозволяють дати остаточний висновок щодо поставленого питання тому, що в сукупності та за кількістю недостатні для повноцінного аналізу та категоричного висновку, однак мають обґрунтовані орієнтуючі ознаки для допомоги слідчому у скороченні аналітичних варіантів та пошуку альтернативних шляхів доказування злочинів та правопорушень;

4) експерт не виключає можливості наявності певного факту за наявних основних доказів. Аналіз метаданих файлів на носіях (сукупність властивостей файлу, дати створення, зміни тощо) не дозволяє категорично та однозначно стверджувати про властивості файлів відносно історії доступу, переміщенню, видаленню, журналу подій та аудиту, що відбуваються в операційній системі в автоматичному режимі тому, що існує можливість пере записування (спотворення) метаданих досвідченими користувачами у ручному режимі. Також, за цим аналізом, вирішуючи питання про зміну (спотворення, видалення) інформації на наданому носії, експерт повідомляє про те, що згідно з аналізом, атрибути файлів (метадані) на носії вказують на переміщення, зміну, резервне копіювання, видалення інформації, ймовірно здійснене користувачем пристрою (телефону) або комп'ютера), не виключаючи можливості автоматичного очищення пам'яті пристрою за допомогою встановлених програм для спеціального звільнення використовуваного простору. Ці програми можуть бути перед встановленими у пристрої виробниками та постачальниками пристрою та працювати за розкладом без відома користувача;

5) у розпорядженні експерта відсутня спеціальна наукова методика дослідження з деяких питань (наприклад, дослідження інформаційних носіїв, моделі яких є новітніми розробками інженерів, програмістів, вчених або вузьких фахівців). Однак, у таких випадках, спираючись на свої базові технічні знання з отриманої спеціальності та кваліфікації, експерт комп'ютерно-технічної експертизи може давати обґрунтовані, але ймовірні висновки щодо поставлених питань. Також

вирішувати їх комплексно з вузькими фахівцями з ініціативи сторони досудового розслідування та оформлювати експертизу з ймовірними висновками [5];

6) коли висновок експерта побічно стосується комп'ютерно-технічних спеціальностей і залежить від вичерпних висновків експертів інших спеціальностей. Наприклад, комплексна комп'ютерно-технічна експертиза програмних продуктів та експертиза у сфері інтелектуальної власності [5; 6] проводяться паралельно для вирішення питань порушення авторського права при використанні програм, де експерт комп'ютерно-технічної експертизи не вирішує питання про наявні ознаки контрафактності програмної продукції на носіях, але може припускати, що автором програми є певна компанія або окремих програміст, коли під час

дослідження та аналізу програмного забезпечення знаходить в атрибутах виконуваних файлів (коду програми) електронний авторський підпис.

Висновки, рекомендації. Ймовірний висновок експерта потрібно брати до уваги у практиці судочинства тому, що ці висновки можна використовувати в обвинувальному висновку для обґрунтування слідчим своїх власних висновків, вказуючи на той факт, що слідчий перевіряв усі отримані прямі та опосередковані докази, призначивши відповідні експертизи та провівши власний аналіз отриманих результатів.

Ймовірний висновок комп'ютерно-технічної експертизи може надати обґрунтовані орієнтуючі ознаки для допомоги слідчому у скороченні аналітичних варіантів та пошуку альтернативних шляхів доказування злочинів та правопорушень.

Література

1. Кримінальний процесуальний кодекс України. *Відомості Верховної Ради України*. 2013. № 9–10, № 11–12, № 13. Ст. 88. URL: <http://zakon5.rada.gov.ua/laws/show/4651-17> (дата звернення: 01.11.2023).
2. Про судову експертизу : Закон України. *Відомості Верховної Ради України*. 1994. № 28. Ст. 232. URL: <https://zakon.rada.gov.ua/laws/show/4038-12#Text> (дата звернення: 01.11.2023).
3. Сегай М. Я., Форіс Ю. Б. Науково-практичний коментар до Закону України «Про судову експертизу». Експертизи у судовій практиці: наук.-практ. посібник / КНДІСЕ, Акад. адвокатури; за заг. ред. В. Г. Гончаренка. 2-вид., перероб. і доп. К. : Юрінком Інтер, 2010. 400 с. С. 3–60.
4. Лоза Ю. Я. Допустимість висновку експерта в адміністративному судочинстві. *Форум права*. 2011. № 2. С. 531–534 URL: <http://www.nbuv.gov.ua/e-journals/FP/2011-2/111javac.pdf> (дата звернення: 01.11.2023).
5. Про затвердження Інструкції про призначення та проведення судових експертиз та експертних досліджень та Науково-методичних рекомендацій з питань підготовки та призначення судових експертиз та експертних досліджень: Наказ Міністерства юстиції України від 08.10.1998 № 53/5 (у редакції наказу Мін'юсту України від 26.12.2012 № 1950/5), (із змінами і доповненнями). URL: <https://zakon.rada.gov.ua/laws/show/z0705-98#Text> (дата звернення: 01.11.2023).
6. Проведення комп'ютерно-технічних досліджень носіїв цифрової інформації (методика) — Реєстраційний код у Реєстрі методик проведення судових експертиз 10.9.06 від 02.03.2011 / Уклад. Корнійко С. М., Поцелуй С. В. Київ, ДНДЕКЦ МВС України, 2009. 27 с.

Залевська Оксана Михайлівна*кандидат філологічних наук,**доцент кафедри української літератури**Прикарпатський національний університет імені Василя Стефаника***Zalevska Oksana***Candidate of Philological Sciences,**Associate Professor of the Department of Ukrainian Literature**Vasyl Stefanyk Precarpathian National University***Семаньків Марта Володимирівна***магістрантка кафедри філології**Прикарпатського національного університету імені Василя Стефаника***Semankiv Marta***Master's Student of the Department of Philology**Vasyl Stefanyk Precarpathian National University*

DOI: 10.25313/2520-2057-2023-18-9374

МОДЕЛІ ОСОБИСТОЇ ТА КОЛЕКТИВНОЇ ТРАВМИ У РОМАНІ МАРІЇ ТКАЧІВСЬКОЇ «ГОЛОС ПЕРЕПІЛКИ»

MODELS OF PERSONAL AND COLLECTIVE TRAUMA IN MARIA TKACHEVSKA'S NOVEL "THE VOICE OF THE QUAIL"

Анотація. У статті розглянуто позиційні форми вияву колективної та індивідуальної травми як ключових форм пост-травматичного синдрому. Роман Марії Ткачівської «Голос Перепілки» найкраще репрезентує собою сукупність локальних та масових травм, спричинених жорстокими подіями штучного Голоду. На основі ключових образів у романі проаналізовано причини та наслідки трагічних подій, окреслено семантику внутрішнього світу кожного героя крізь призму індивідуальних та колективних страждань, виокремлено позиційні риси авторського ідіостилу.

Ключові слова: меморіальні студії, колективні травми, постколоніальний синдром, локальні трагедії, концепт, художній образ.

Summary. The article examines positional forms of manifestation of collective and individual trauma as key forms of post-traumatic syndrome. Maria Tkachevska's novel «Voice of the Quail» best represents the set of local and mass traumas caused by the brutal events of the artificial Famine. On the basis of key images in the novel, the causes and consequences of tragic events are analyzed, the semantics of the inner world of each hero is outlined through the prism of individual and collective suffering, and the positional features of the author's idiosyncrasy are singled out.

Key words: memorial studies, collective trauma, post-colonial syndrome, local tragedies, concept, artistic image.

Постановка проблеми. Не є таємницею той факт, що людина зростає і формується у повноцінному біологічному суспільстві, тому для неї, як для самодостатньої та інтелектуально обдарованої індивідуальності, характерна психологічна здатність як апеляція до минулого, постійний та наполегливий діалог із ним, спрямований на можливість робити висновки для того аби у майбутньому вкотре не

допуститися фатальних помилок. Відштовхуючись від таких вагомих і знакових елементів, які становлять базу нашого дослідження, а саме «колективна пам'ять», «культурна пам'ять», «суспільна пам'ять» та «національна пам'ять», слід усвідомлювати ту істину, що цими тезами здебільшого оперують дослідники та літературознавці, здебільшого не доходячи при цьому до спільних точок дотику.

Однак єдине у чому їхні теорії знаходять порозуміння — це те, що пам'ять усе ж таки володіє доволі ефективним важелем впливу на долю майбутніх поколінь, але вона спроможна бути такою лише за наявності необхідного соціально-культурного простору. Коли ж у суспільстві спостерігаємо різке зіткнення інтересів та поглядів, поміж це у ньому вирують нездорові політичні пристрасті, відтворення минулих подій має можливість перетворитися на небезпечну зброю, зняряддя, яке здатне впливати на соціум та маніпулювати свідомістю мас.

Опираючись на наведені твердження, доволі лаконічними видаються судження Ю. Шаповал, який відзначає, що «колективна пам'ять — доволі умовний і крихкий конструкт, який вибудовується, як правило, у зіткненні корпоративних інтересів, політичних уподобань, ідеологічних настанов. Минуле (пам'ять) не дає себе зберегти «законсервувати», — воно постійно опосередковується теперішнім, пристосовується до нього, включаючи в себе не лише акумульований історичний досвід, але не меншою мірою символи, міфи і все те, що входить, використовуючи термінологію Карла Юнга, у сферу колективного несвідомого» [10, с. 5–6]. З цього твердження підходимо до думки, що сакралізація певних подій, які давно відбулися, однак залишили по собі травматичний слід, є цілком реальною та зримою, а сам пошук історичної правди у цьому контексті є не що більшим, як беззмістовним та безсенсовим елементом.

Виклад основного матеріалу. Загалом пам'ять як об'єкт людської свідомості приваблювала та захоплювала дослідників упродовж тривалого часу і до сьогодні. Ця сентенція досліджується не тільки з погляду літературознавчих вчень, а також є об'єктом нашого наукового дослідження. Окрім цього апробація цього терміну проходить у сфері фізіології, психології, історії, філософії, антропології тощо. Опираючись на вище перелічені сфери, сформувалася цілісна та систематична класифікація типів пам'яті, а сам об'єкт наукового дослідження обріс індивідуальною та локальною науковою дисципліною, яка іменується як «студії пам'яті».

Розвиток напрямку згаданих досліджень, який свої витоки починає із перспективних вчень М. Альббакса, набув свого особливого розквіту наприкінці ХХ століття. Беручи відлік з цього часового відрізка, меморіальні студії охоплюють величезну кількість тематичних вкраплень, залучаючи при цьому все більше і більше науково зацікавлених дослідників. Це не викликає подиву, оскільки спільні спогади для більшості соціальних груп є доволі важливим фактором для їхнього об'єднання та формування колективної ідентичності завдяки інструментарію просторово-часової значимості. Опираючись на припущення Н. Кривди, яка вважає, що «нерозривний зв'язок між колективною пам'яттю, уявленням групи про себе і свою

соціальну роль, М. Альббакс показує на прикладі ієрархічного середньовічного суспільства. Наявна тут система гербів і титулів розкриває статус, права та привілеї, які великою мірою залежать від того, що сім'я або інша соціальна група знає про себе, і що інші знають про її минуле» [3, с. 65]. З цього можемо зробити висновки, що меморіальні студії, — це сформований та апробований напрям соціальних та гуманітарних досліджень, що сформувалися на перетині ХХ століття.

Нам імпонує теорія багатьох теоретиків, пов'язана з ідеєю узагальнення людського досвіду та його акумулюванням в певних студіях. Для цього, на їх погляд, потрібен серйозний імпульс. На нашу думку, таким потужним каталізатором були події обох Світових воєн, Голодомор, Голокост, які спричинили потребу в продуктивних способах тлумачення індивідуального людського досвіду, перевівши його у сферу людської непересічності. Першою ластівкою у сфері наукових досліджень концепту пам'яті та його різноманітних варіацій була праця згаданого раніше Мориса Альббакса з назвою «**Колективна пам'ять**», що вийшла друком вже 1950 року і одразу здобула популярність на фоні повоєнного переосмислення низки процесів. Одразу після цього з'явилися різноманітні відгуки, трактування та переосмислення, пов'язані з цим дослідженням. Зокрема, Н. Довганич, апелюючи до ключових проявів пам'яті як вагомої формотворчої одиниці, розмірковує: «У контексті взаємовідношення пам'яті та літератури література розглядають не лише як інструмент для втілення індивідуальних спогадів, а й як засіб, через який зберігається і виформовується уявлення спільноти про колективне минуле. Так, інтерпретація тексту передбачає, окрім аналізу художнього та естетичного потенціалу, акцент на його перформативній функції: створення нової фікційної реальності та впливу на читача» [2, с. 54]. Література певною мірою вдається до продукування та узагальнення конкурентної версії минулого, здатна формувати нарративні світи, які не лише поглиблюють знання конкретної особистості про відбулі події, а передають зразки, усталені форми для його сприйняття та відтворення.

Студії травми мали на меті акцентувати свою увагу на розумінні та осмисленні літератури як знакової символічної форми культурної пам'яті певного етносу. У цьому контексті, на нашу думку, важливим постає аналіз впливу та демонстрації травми, яка шокує і деякою мірою є певним досвідом пригноблення, що призводить до незворотних змін у структурі пам'яті. Окрім цього меморіальні студії мають на меті поглибити усвідомлення літератури як символічної форми культурної пам'яті, через яку деякі соціальні групи здатні формувати та конструювати власну пасіонарність та ідентичність. З приводу цього

вважаємо доволі знаковими тексти, що піднімають у своїй фабульній частині проблематику тяжких трагічних подій, які ми вже проговорювали, мова йде про передовсім Голодомор, як найбільшу трагедію української нації. Проте навіть з огляду на причинно-наслідкові зв'язки розуміємо, що форми колективної пам'яті — це доволі умовні та крихкі конструкти, які формуються здебільшого у процесі зіткнення корпоративних інтересів. Усе здатне спричинитися до виділення кількох категорій людей і виявлення між ними певних демаркаційних ліній:

- між тими, хто пройшов горнило голоду, війни, поневірянь, і тими, хто спостерігав за цими подіями з позиції пройденого часу;
- між тими, хто зазнав глибоких втрат, і тими, хто до них спричинився;
- між тими, хто втратив власну домівку та звичний усталений ритм життя, і тими, кого це оминуло;
- між тими, хто відчуває себе громадянином власної країни, й тими, хто зневірився у ній цілковито [7, с. 23–24].

Роман М. Ткачівської «Голос Перепілки» піднімає доволі важливі та складні питання, що пов'язані із трагічним періодом нашої історії і носить назву Голодомор. Проза авторки наскрізно просякнута символічним підтекстом та історичними фактами, які мають можливість відтворювати минулу епоху в надзвичайно яскравому світлі. Віднайти і зрозуміти подані структурні компоненти можна за умови ретельного прочитання авторських художніх текстів. Власне, образи, які наявні у художньому тексті письменниці, є репрезентантами травми, про яку йдеться. Передовсім вони демонструють незламність духу особистості або в той же момент характеризують його занепад. Власне, ці художні об'єкти сміливо можна вважати макрообразами художнього тексту. Влучно з цього приводу міркує І. Барчишин, маючи на увазі, що «Макрообраз як синтез усіх смислових варіацій та якісних характеристик конкретного образу в творчості митця слова стає одним із домінантних виразників індивідуального авторського світобачення» [1, с. 3]. Макрообразом масштабного плану, який представляє собою студії колективної травми, можна вважати образ людини на тлі голодомору. Картини людських страждань та поневірянь доволі реалістично відтворено М. Ткачівською: «— Трохиме! — Мартин став перед ним на коліна й обійняв його ногу. — Там, на столі, ще є пару дрібок. Дайте хоч дві... Мартин тихо переступив поріг і поплентався додому. Він не знав, що має сказати Влодкові. Він підійшов до малого й торкнувся його надутих, як м'ячики, маленьких пальчиків. Влодко спробував незграбно схопити Мартинову руку й дотягнути її до рота. Рука була порожня й мокра від сліз» [8, с. 31–32]. У контексті цього доволі виразною постає

доля маленького хлопчика Мартина, який через тяжкі моральні та життєві обставини змушений був рано подорослішати. В образі цього хлопчика демонструється колективна травма багатьох поколінь, яка пов'язана не тільки із питанням та проблемою штучного голоду, а ще й зачіпає трагічне становище дітей, від яких відмовився батько, неоднозначне та ганебне становище матері, яка змушена все життя слухати кпини про сороміцьке дівочьке життя. Власне, Стефка уособлює собою стражденний та нужденний образ усього жіноцтва, доля якого тяжко працювати на землі, аби заробити собі на кусень хліба. Якраз метафоричний образ хліба символізує страх перед голодом, неминучість перед ситуацією, яку ти не маєш змоги контролювати.

Образ голодомору червоною ниткою простежується упродовж цілого художнього тексту. Головні герої жертвують і втрачають свої мрії, переступають через індивідуальні бажання та потреби, аби тільки врятувати своїх рідних та близьких. Глибоко-трагічний образ Голодомору, як ключової одиниці меморіальних студій чи студій колективної травми, формується авторкою поетапно і для цього вона застосовує увесь арсенал художніх варіацій: «Складовими частинами макрообразів, їхніми своєрідними структурними цеглинками є тропи, оскільки вони мають матеріально-предметне втілення в тексті твору» [1, с. 3]. Опираючись на провідні елементи художніх засобів, то можемо резюмувати, що письменниці вдалося відтворити не лише епоху, а ще й характери, темпераменти та показати виворітний бік душі кожної індивідуальності. Якщо міркувати про образ Стефки, то доволі вдалим є елемент градації в її образі, М. Ткачівська намагалася відтворити стан душі головної героїні з поміттю парафразного образу криниці: «По Стефчиних очах не текли сльози. Уже давно не текли. Їхня криниця пересохла ще тоді, на весілля у Варвари, коли Борис її вдарив. Один-єдиний раз ударив, і вона так і не ожила» [8, с. 171].

Цей епізод є знаковим і переломним моментом у житті головної героїні, оскільки саме тоді вона усвідомила, якому негідному чоловікові вона офірувала свою честь та гідність. Однак якраз тоді вона прийняла рішення, що ніколи в життя вона не нав'язуватиметься людині, яка знехтувала не лише її непорочністю, а ще й їхньою спільною дитиною. Образ Стефки — це символ зневіреної, зрадженої та покинутої довіри. Найгірше, що дівчина один раз у житті довірилася чоловікові і упродовж всього життя збирало жорстокі наслідки фатальної помилки: «— Варцю, я тобі такой шос маю сказати. Чую, нудит мене. Ні на що дивитиси не годна'м ... Я тяжка, Варцю. Від того одного разу з Борисом. Волосся на собі рву, але вернути ніц не можу» [8, с. 163]. Характеротип Стефки є

узагальним наслідком колективної травми, яка має причинно-наслідковий ефект і відбивається на долі майбутніх поколінь. Син жінки Мартин живе з відчуттям цілковитої травмованості, моральної не комфортності та нестабільності, оскільки навіть не від матері, а від усіх сільських дітей слухає кпини про своє байстрюцьке походження. Жити з почуттям і бажанням кровної помсти куди гірше, аніж жити у стані голоду. Врешті, фабула роману демонструє нам, що голод усе ж таки мимучий і має фінальне втілення, однак ненависть безкінечна. Саме тому Мартин посватав падчерицю власного Батька, аби господарювати з ним на одному подвір'ї і втілювати свою помсту в життя. Якраз у таких затаєних планах, підступних мріях і втілюються наслідки колективної травми, яка долає обшири локальності і стає багаторвимірною.

Маємо у романі кардинально протилежний образ іншої жінки — подругу Стефки — Варвари. Вона ніби і має шлюбного чоловіка, ніби і діти у неї є, які мають батька, однак вона потерпає від насилля у сім'ї, тому жіночого щастя також не зазнала. Образ Варвари — це символ понівеченого і втраченого життя, неосягненої покори і жертвовності. Цей жіночий тип є уособленням прихованих страждань і у ньому закладені елементи сільського менталітету, за ким конче треба підкорюватися чоловікові, робити те, що каже він і як того хоче він. На контрасті цього образу психотип Варвари виглядає краще: *«До Варвари Мартин не йшов. У неї свої два малі гаврики. Вона й сама не знає, як із ним раду дати. Минулого тижня, коли Мартин з'явився у Варвари на порозі, а саме в цей час її чоловік вечеряв, у нього закрутився світ, і він упав посеред кімнати. Мартин знав, що Варварі добраче перепало від Дмитра і за те, що віднесла Мартина додому, і за той шматок хліба, який чоловік знайшов у Варвари за пазухою, коли вона тримала Мартина на руках. Дмитро бив Варвару щоразу, коли Мартин переступав їхній поріг»* [8, с. 31].

Свою травматичну пам'ять Стефка передає у спадок власному синові Мартину. Хлопчина росте добродушним, щирим та відкритим, однак він пам'ятає образу на батька і вона не дає йому спокійно жити. Пам'ятати образи — це один із ключових об'єктів студій колективної травми. Якраз пам'ять, про яку ми міркуємо, має у нашому випадку усі ознаки культурно-ментальної. У контексті аналізу поданого тексту вона виражає колективний інтелект, механізувати і передавати повідомлення для майбутніх поколінь. Доволі доречним визначенням у світлі аналізу пропонуваного художнього тексту є ревізія пам'яті, як колективної так й індивідуальної, що відтворює загальний процес, який відбувається у перехідній фазі розвитку суспільства. Це своєрідний стан дезорієнтованого бачення, кризи та перезапуску.

Свідомість хлопця Мартина загалом існує «під знаком минулого». Це твердження характерне здебільшого ретроспективному характеру спогадів, які здатні проявлятися лише тоді, коли досвід, якого вони стосуються і з яким пов'язані, конкретний і сприймається у минулому часі. Фаза завершення Мартинової травми закінчилася тоді, коли він помстився власному батькові, а разом з тим і пробачив йому: *«Мартин вийшов із Борисової хати, пройшов попри городчик із м'ятою та матіолою, попри сортову грушу, криницю, ослінчик, попри новий острокіл і ступив на стежку, на якій було надто багато листя. Він завтра підмете це листя... завтра набере воду з тієї криниці, з якої н'є Борис... завтра буде обходити маржину і газдувати на його городі, який ніколи не стане Мартиновим... він уже завтра зможе стати співгосподарем цієї оселі»* [8, с. 159]. Бажання бодай дотично наблизитися до світу батька, якого в нього ніколи не було, хоч частково, однак відчутти смак «ситого» життя, було однією з найбільших мрій Мартина, однак найгіршою реальністю для Стефки. Для них обох доля застосувала різні варіанти пам'яті: для Стефки — пам'ятати, аби не пробачити; для Мартина — пам'ятати, аби помститися. Жінка за своєю натурою була жертвовною і добродушною, тому не мала на меті мстити Борисові за вчинений гріх, однак її син Мартин, увібравши у своє нутро образу індивідуальну та, власне, образу матері пам'ятав про своє скривджене голодне дитинство і прагнув врівноважити шальки терезів. Усі дії головних героїв безпосередньо пов'язані з поняттям мнемонічної темпоральності. Про це детальніше міркував Я. Поліщук, маючи на увазі, що «Ретроспектива минулого, яка сьогодні відкривається в багатьох творах, цікава з багатьох поглядів. Вона маркує не тільки національний та екзистенційний вектори розвитку. Цього і слід було сподіватися від серйозної літератури, дарма, що ми всі недавно вийшли з сірої зони цензури, котра унеможлилювала вільну рефлексію над минувшиною» [4, с. 54]. Повернення у минуле стає постійним імпульсом у свідомості головного героя. Через нього він знехтував своїм першим несміливим почуттям до сусідської Оленки, яка щиро його покохала. Обрав для себе пасербицю рідного батька Марію, однак вона його кинула у день весілля, і згодом одружився на іншій пасербиці — доньці Ірині. Минуле змушує головного героя вкотре проживати принизливі життєві епізоди, для того, аби дійти до прощення і прийняти. Мартин чудово розумів, що його помста, окрім основного об'єкта її втілення Бориса, покалічить душу і його матері, але це його не зупиняло: *«Він йшов додому й не знав, що має сказати Стефці. Його чоло то мокріло, то висихало. Ходив подвір'ям і не наважувався зайти до хати. Удруге наступав на ті самі граблі.*

Знав, як це боляче. Знав, що любить і ніколи не любив Ірцю. Знав також, як довго тултиметься до Стефка, коли дізнається, що він надумав» [8, с. 159]. Проте план помсти переріс у процес прощення. Перед смертю Мартин усе ж пробачив Бориса, який за життя наробив багато помилок, однак дав життя неймовірним людям. Разом із прощенням Мартина прийшло і прощення Стефки. Остання потерпіла від вчинків Бориса найбільше, оскільки за ціле життя не зазнала ані любові, не відчула ані радості подружнього життя, ані поваги серед односельчан. Борис скалічив не лише душу юної дівчини, а ще й спаскудив її репутацію, не говорячи про те, що над її сином — малим Мартином — постійно знущалися однолітки.

Висновок. Власне, доволі тяжко визначити, хто з обох жінок більше нещасний у житті, проте каталізаторами таких гнітючих станів передусім стали елементи колективних травма, які пов'язані зі штучно створеним Голодомором, соціальним і матеріальним становищем, цілим рядом проблем,

які стосуються сільського закостенілого менталітету. Врешті, саме ці елементи спричинилися до великих трагедій і до гнітючих наслідків, які ми до цього часу осмислюємо і проживаємо заново. Така історична подія як Голодомор залишила помітні посттравматичні наслідки у свідомості багатьох поколінь. Опіраючись на ключові положення студій колективної травми, які рекомендують прожити трагічний досвід, аби зуміти відпустити його своєю свідомістю, письменниця піднімає страшну тему насильницької колективізації та процеси створення штучного голоду в Україні. Загалом, на що нам вдалося звернути увагу, то це на практичну відсутність натуралістичних сцен, хоча добре розуміємо, що у творах такої тематики уникнути таких епізодів почасти неможливо, оскільки саме вони є реалістичним тлом відтворення історичної епохи. Але Марія Ткачівська мала на меті показати не так голод зовнішній, зримий, той, що призводить до одуріння та божевілля, а голод внутрішній, який стає спонукою до очерствіння людської душі.

Література

1. Барчишин І. Епітет і макрообраз: корелятивні зв'язки (на матеріалі поетичних творів М. Волошина та В. Свідзінського). *Наукові праці Кам'янець-Подільського національного університету імені І. Огієнка. Філологічні науки*. 2010. Вип. 23. С. 3–7.
2. Довганич Н. Пам'ять, травма і література: способи репрезентації та інтерпретації. *Українське літературознавство*. 2020. Вип. 85. С. 51–59.
3. Кривда Н. Колективна пам'ять як чинник формування групової ідентичності. *Філософські обрії. Соціальна філософія та філософія освіти*. 2019. № 41. С. 60–76.
4. Поліщук Я. Автентизм (спроба дефініції художнього напрямку XXI століття). *Філологічні семінари. Художні стилі, течії, напрями: історико-теоретичний аспект*. Київ : КНУ ім. Тараса Шевченка, 2011. Вип. 15. С. 11–17.
5. Проценко О. Еволюція історичного роману в українській літературі 90-х років XX століття: методичні рекомендації до практичних занять для студентів освітньо-кваліфікаційного рівня «бакалавр» професійного спрямування «українська мова і література». Запоріжжя: ЗНУ, 2015. 46 с.
6. Руснак І. Художня рецепція образу Ярослава Мудрого у творах про його доньок-королев. *Збірник наукових праць (філологічні науки)*. 2019. № 14. С. 27–40.
7. Суший О. Проблема колективної травми в українському соціумі та пошук стратегій її опанування. *Наукові записки Інституту політичних і етнонаціональних досліджень ім. І. Ф. Кураса НАН України*. 2014. № 6 (74). С. 18–32.
8. Ткачівська М. Голос Перепілки. Харків : Книжковий клуб «Клуб сімейного дозвілля», 2018. 192 с.
9. Токар Н. Жанрові модифікації історичного роману у творчості Івана Косака (на прикладі романів «Завойовник Європи», «Перстень Ганни Барвінок», «Корона Юрія II»). *Література та культура Полісся. № 91. Серія «Філологічні науки»*. 2018. № 10. С. 128–141.
10. Шаповал Ю. Вступ. Культура історичної пам'яті: європейський та український досвід / Ю. Шаповал, Л. Нагорна, О. Бойко та ін. Київ : ІШЕНД, 2013. С. 5–8.

УДК 130.2

ФІЛОСОФСЬКІ НАУКИ

Борканюк Алла Борисівна

кандидат філософських наук, доцент,

доцент кафедри філософії

Національна академія Служби безпеки України

Borkaniuk Alla

Candidate of Philosophical Sciences, Associate Professor,

Associate Professor of the Department of Philosophy

National Academy of the Security Service of Ukraine

Остроухов Володимир Васильович

доктор філософських наук, професор,

завідувач кафедри філософії

Національна академія Служби безпеки України

Ostroukhov Volodymyr

Doctor of Philosophical, Professor,

Head of the Department of Philosophy

National Academy of the Security Service of Ukraine

Шульмін Сергій Олександрович

старший викладач кафедри філософії

Національна академія Служби безпеки України

Shulmin Serhiy

Senior Lecturer of the Department of Philosophy

National Academy of the Security Service of Ukraine

DOI: 10.25313/2520-2057-2023-18-9361

ФІЛОСОФСЬКІ ВИМІРИ КУЛЬТУРНОЇ БЕЗПЕКИ УКРАЇНИ

PHILOSOPHICAL DIMENSIONS OF CULTURAL SECURITY OF UKRAINE

Анотація. У статті проаналізовано філософські аспекти культурної безпеки як важливого складника національної безпеки України. Розглянуто поняття «культура», «культурна безпека», «культурна безпека особистості», «суб'єкт та об'єкт культурної безпеки». Особливу увагу присвячено культурній безпеці як чиннику сталого розвитку суспільства, захисту життєвих потреб особистості.

Ключові слова: культура, культурна безпека, культурна безпека особистості, суб'єкт та об'єкт культурної безпеки.

Summary. This article analyzes the philosophical aspects of cultural security as an important component of Ukraine's national security. The concepts of «culture», «cultural security», «cultural security of the individual», «subject and object of cultural security» are considered. Special attention is paid to cultural safety as a factor of sustainable development of society, protection of vital needs of the individual.

Key words: culture, cultural safety, cultural safety of the individual, subject and object of cultural safety.

Постановка проблеми. Теорія національної безпеки оперує різноманітними термінами. Ключовими з них є такі поняття, як «безпека», «національна безпека», «державна безпека», «воєнна безпека», «інформаційна безпека». Проте не

дуже активно досліджують явища і процеси, що пов'язані із забезпеченням культурних інтересів суспільства й особистості. Тому виникає потреба в посиленні концептуально-теоретичного розроблення понять «культурна безпека», «суб'єкт та

об'єкт культурної безпеки», «культурна безпека особистості» як фундаментальних категорій сучасного гуманітарного знання, потреба аналізу їх сутнісно-філософського змісту.

Актуальність дослідження зумовлена двома основними причинами. Перша — це процеси глобалізації та розвитку інформаційних технологій, що охоплюють усі сфери суспільного життя, зокрема й культуру. Вони постають чинниками, що суттєво впливають на характер та напрями культурних процесів у певному суспільстві. Їм притаманні значні деструктивні тенденції уніфікації культурного простору, які породжують перед національною державою проблему збереження власної культурної самобутності в соціальному просторі. Друга причина (для сучасної України вона стала домінантною) — це російська воєнна агресія, яка спрямована на знищення всіх сфер суспільного буття країни і, зокрема, культурного. Захист української ідентичності, духовних цінностей перетворюється на один з основних напрямків забезпечення національної безпеки та її важливого складника — безпеки культурної. У таких умовах теоретичний аналіз цього феномену набуває додаткового значення.

Методологія дослідження. Стаття є спробою поєднати методологічні підходи філософії та когнітивну лінгвістику. Це відкриває перспективу поглибленого розуміння понять «культурна безпека» та «культурна безпека особистості» в динаміці їх розвитку та в розмаїтті аспектів. Для реалізації окремих завдань автори використовують потенціал культурно-антропологічного підходу, а також можливості філософської герменевтики.

Мета статті — визначити сутнісно-філософські аспекти категорій «культурна безпека», «культурна безпека особистості», «суб'єкт та об'єкт культурної безпеки» для окреслення пріоритетних заходів забезпечення національної безпеки у сфері культури.

Виклад основного матеріалу. Проблема культурної безпеки пройшла тривалий шлях свого історичного розвитку. Зміст поняття змінювався залежно від конкретно-історичних умов і стану культурного життя суспільства. Поширена думка, що культурна безпека пов'язана насамперед із відмінностями в культурі між різними країнами світу. Їх формує культурна безпека. Однак у стародавні часи в умовах нестачі інтенсивної комунікації між різними цивілізаціями світу, конфлікти між різними культурними системами не мали очевидного характеру, а питання культурної безпеки, особливо національної культурної безпеки, були інтегровані в загальні проблеми безпеки. Іншими словами, незважаючи на те, що проблему національної культурної безпеки не проаналізовано докладно, її вважали важливим елементом національної безпеки як цілісної системи. Коли країна внаслідок воєнної агресії потрапляє в залежність

від іншої країни, а воєнна та політична безпеки повністю зруйновані, проблема культурної безпеки стає ще більш актуальною. Тому обґрунтовано можна вважати тезу про те, що культурна безпека — це здатність суспільства зберігати власну ідентичність у різних умовах, навіть за реальних або потенційних загрозах.

Уперше про культурну безпеку було згадано в наукових працях Жана Бодена. Поняття «безпеки» розглянуто там досить широко: це забезпечення насамперед певного економічного простору через установлення єдиної грошової системи. Культурну безпеку Жан Боден розумів як конфесійну безпеку, тобто захист держави від інших релігійних впливів [7].

У західній філософській та соціологічній літературі концепція культурної безпеки як окремого явища починає активно розвиватися у вісімдесяти роки ХХ сторіччя. Витоки цього процесу пов'язують із формуванням медичного обслуговування народу маорі в Новій Зеландії, коли стало зрозумілим, що в процесі цієї діяльності потрібно враховувати традиції та звичаї народів, яким надають відповідну медичну допомогу. Саме в Новій Зеландії починають впроваджувати термін «*cultural safety*». В англomовному варіанті цей термін має дещо інше значення, але загалом зміст особливо не змінюється: *cultural safety* (культурна безпека) забезпечена діями, що виражають повагу, визнають та розвивають культурну ідентичність пацієнта. Культурна безпека ґрунтувалася на взаємодії, визнанні розмаїття світоглядних позицій як у середині культурних груп, так і між ними. Поступово термін «культурна безпека» в англomовній версії почав набувати більш широкого значення — «*cultural security*». Обидва терміни «*safety*» і «*security*» значною мірою збігаються за семантикою і визначають безпеку. Але поняття «*security*» має здебільшого формалізований, юридичний сенс. Це захист, забезпечення, гарантія, охорона. Термін «*safety*» водночас із «станом захисту» відображає такі аспекти, як «неущкожденість», «цілісність».

Упродовж останніх років багато вітчизняних філософів (А. Єрмоленко, О. Гончаренко, О. Дзьобань, З. Чуйко, В. Яценко та інші) досліджує широкий спектр компонентів духовного життя суспільства й особистості, які пов'язані водночас з питаннями національної безпеки та її складника — культурної безпеки. Аналіз їх наукових праць свідчить про те, що у визначенні поняття «культурна безпека» немає єдиного обґрунтованого підходу. Проблема окреслення поняття «культурна безпека» прихована в його головному складнику — понятті «культура». Цей термін (і явище, яке він відображає) має непросту природу. Як процес, що відбувається в суспільстві, культура може існувати лише в безперервному розвитку.

Цей розвиток пов'язаний із взаємодією двох полярних тенденцій: традиційною (консервативною) і творчою (інноваційною). Традиційна сконцентрована в уже набутих попередніми поколіннями правилах, канонах, духовних цінностях, що становлять основу культури будь-якого народу та забезпечують спадкоємність поколінь. Це те, що потребує збереження, охорони та відтворення, формує підвалини етнічної культури та ідентичності. Водночас існує творчий аспект культури, який є потрібною умовою її розвитку. Культура перебуває в стані постійних змін, збагачується, виконує адаптаційні функції. Людина, використовуючи вже накопичені культурні цінності та узагальнюючи отримані знання і досвід, може створювати нові цінності і пріоритети, що містять відомі елементи, але мають нове наповнення. На основі цього процесу людина не тільки розвиває культуру, разом із культурою вона розвивається сама, оскільки проводить через власну свідомість духовні цінності попередніх поколінь. У суперечливій взаємодії традицій і творчості відбувається народження нових ознак і явищ культури, а накопичення достатньої кількості змін призводить до появи нової культури й нового ідеалу людини.

Культура характеризує рівень розвитку суспільства, його гуманності, формування людини як соціальної істоти. Накопичені суспільством духовні та матеріальні цінності наповнюють його культурну спадщину. Це поняття охоплює всі цінності, створені людиною, на відміну від природних речей і явищ. Культурна спадщина є основою стабільності життя й розвитку суспільства. Її потенціал визначає ступінь розвитку суспільства: людина, знаючи і вмівши використовувати накопичений досвід, духовні та матеріальні цінності попередніх поколінь, здатна розвивати себе і свою культуру, зміцнюючи в такий спосіб стабільність і безпеку суспільства. Суспільство, що не має або втратило власну культуру, приречене на безперспективне і небезпечне існування.

Культурна безпека — це філософія і спосіб діяльності, який створює гарантії про те, що до усіх людей — представників різних етнічних і соціальних груп ставляться з урахуванням їх унікальних культурних потреб і відмінностей. Такий підхід передбачає право на відмінність і закликає до взаємодії, яка не принижує, не знищує і не позбавляє людей можливостей на підставі будь-яких уявних або фактичних відмінностей. Важливий принцип культурної безпеки полягає в тому, що він не вимагає від людей зосередженості на культурних аспектах будь-якої іншої культури, крім власної. Навпаки, культурна безпека — це залучення насамперед до власної культурної ідентичності і своєрідності, а також побудова відкритої і гнучкої комунікації з людьми, які мають інші культурні цінності.

Традиційно культурну безпеку аналізують у контексті безпеки всієї нації та визначають її важливість у створенні національної ідентичності і роль ключового чинника соціальної солідарності та сталого розвитку країни. Це можна віднести до макrorівня прояву і дослідження цього явища. Але існує ще один вимір дослідження (мікrorівень), що намагається наблизитися до певної людини, що має право на реалізацію соціальних і культурних прав, потрібних для збереження її гідності та вільного розвитку як особистості. Для відображення наявності цих рівнів та структурованості культурної безпеки вважаємо доцільним ширше використовувати категорію «суб'єкт культурної безпеки». У загальному розумінні — це носій національної культури, її цінностей, ідентичності, будь-яке соціальне ціле (особистість, суспільство, держава, нація, етнічна група). Суб'єкти культурної безпеки перебувають у постійній взаємодії, що може мати суперечливі та, навіть, конфліктні форми. На наш погляд, перспективно пов'язати поняття «суб'єкт культурної безпеки» з поняттям «культурний код». Традиційно культурний код визначають як добірку образів, що утворює будь-яке поняття у свідомості людини. Це вплив культурної спадщини на формування людини, що формує орієнтири діяльності, розвиток особистості й соціуму. Його можна вважати виявом «колективного несвідомого», варіантом архетипу. Культурний код виступає важливою умовою збереження, спадкоємності і сталості людського буття. Суб'єкт культурної безпеки, з одного боку, формується під впливом культурного коду, а з другого — виступає його носієм.

Невід'ємним від суб'єкта культурної безпеки є її об'єкт. У широкому розумінні об'єкт забезпечення культурної безпеки — уся матеріальна та духовна культура суспільства. Подальша конкретизація цього поняття уможливорює виокремлення в культурі як об'єкті забезпечення культурної безпеки системи цінностей, переконань, норм і зразків поведінки, притаманних тим чи тим індивідам або спільнотам (суб'єктам). Ця система охоплює кілька основних елементів. Перший — це гносеологічний, знаково-символічний елемент, тобто знання, оформлені в певні поняття і уявлення та зафіксовані у мові. Мова — це об'єктивна форма акумуляції, збереження та передавання людського досвіду, найважливіший елемент культури і, відповідно, об'єкт культурної безпеки.

Важливим компонентом культури є її ціннісно-нормативний складник. Цінність — властивість того чи того суспільного предмету, явища задовольняти потреби, бажання, інтереси. Цінності формуються унаслідок усвідомлення соціальним суб'єктом власних потреб у співвідношенні їх з різними проявами буття, тобто в результаті ціннісного ставлення, що реалізується в акті оцінки.

Система цінностей соціального суб'єкта акумулює різні цінності: сенсо-життєві (уявлення про добро та зло, щастя, цілі та смисл життя); універсальні (життя, здоров'я, особиста безпека, добробут, сім'я, освіта, кваліфікація); суспільне визнання (працелюбність, соціальний статус); міжособистісне спілкування (чесність, совість, доброзичливість); демократичні (свобода слова, совісті тощо). Як слушно зауважує Г. Ситник, система національної безпеки і, передусім, підсистема управління вказаною системою знаходять своє сутнісне відображення в сукупності національних цінностей [6, с. 353].

Ціннісне ставлення може бути зафіксовано як соціальна норма. У певному сенсі соціальну норму можна вважати наслідком повторності оцінки. Норми є засобом, що наближають ціннісно-значуще до повсякденної практики людини. В них більшою мірою, ніж у цінностях, наявний імперативний момент — вимога діяти (або не діяти) певним чином. Їх виконання забезпечують різні форми примусу, починаючи з громадської думки та завершуючи державними інститутами.

Синтетичною формою культури є обряди, звичаї, традиції. Обряд — це сукупність символічних колективних дій, що вміщують деякі соціальні ідеї, уявлення, цінності, норми та викликають певні колективні почуття. Сила обряду полягає в його емоційно-психологічному впливі на людей. В обряді відбувається не тільки раціональне засвоєння тих чи тих норм, цінностей та ідеалів, але й також їх співпереживання учасниками обрядової дії.

Звичай — це прийнята з минулого форма соціальної регуляції діяльності і стосунків людей, що відтворюється в певному суспільстві або соціальній групі, та є звичною для їх членів. Звичай — це неписане правило поведінки.

Традиції — це елементи соціальної і культурної спадщини, які передають із покоління до покоління і зберігають у певному суспільстві тривалий час. Традиції функціонують в усіх соціальних системах і є потрібною умовою їх життєдіяльності.

Усі перераховані елементи культури водночас є об'єктами гарантування культурної безпеки. Саме вони становлять сутність культури. Їх опанування співвідноситься з фундаментальними (безпечними) цілями існування як особистості, так і соціуму.

Наявне ще одне поняття, що стосується цієї сфери — «безпека культури». За звучанням воно подібне до терміна «культурна безпека», але має

дещо інше значення. Об'єктом забезпечення безпеки культури виступає культура будь-якого народу у формі, що склалася, і охоплює регіональну, місцеву культуру. На відміну від цього, поняття «культурна безпека» відображає значний соціокультурний простір, презентує культуру і як чинник, і як об'єкт гарантування безпеки. Культурна безпека — це не лише безпека в культурній сфері, але і посилення державної безпеки через розвиток культурної самосвідомості. Суспільство значно підвищує рівень безпеки, якщо люди в ньому свідомо та цілеспрямовано дотримуються загальноприйнятих норм життєдіяльності, тобто є культурними.

Культура, що внутрішньо присутня на рівні буття соціального суб'єкта (насамперед, особистості), виступає як зв'язковий елемент, оскільки формує його діяльність та духовний світ у такий спосіб, щоб вони максимально сприяли розвитку суспільного цілого. Оскільки культура — це вияв людського буття у світі, то кожний індивід, незалежно від національного і соціального походження, статі, віку, освіти, конфесійної чи політичної належності визначений людиною культури. Є підстави стверджувати, що культурна безпека особистості, з одного боку, це умови розвитку та життєдіяльності конкретного індивіда, забезпечення його душевного і психічного благополуччя, а з другого — це захищеність культурних і духовних цінностей індивіда від потенційних, і реальних загроз. Зміст культурної безпеки особистості спрямований на захист життєвих потреб (інтересів) особи, її цінностей, ідеалів та сенсу життя.

Отже, культурна безпека — важливий елемент національної безпеки України. Вона відіграє велику роль у розвитку суспільства: і чинник збереження ідентичності нації, сталості та спадкоємності її розвитку, і духовна основа життєдіяльності та відтворення соціуму, формування стратегії його розвитку.

Відповідно, основними пріоритетами культурної політики держави повинні стати: забезпечення гармонійного розвитку кожної особистості, задоволення її культурних запитів і потреб; створення умов сталого функціонування та цілісного відтворення культур основних соціальних суб'єктів та їх етнокультурної ідентичності; активізація діалогу на всіх рівнях за умови збереження власного культурного коду, «ядра» кожної культури; організаційне та ресурсне забезпечення розвитку національної культури та культур усіх національних груп, які проживають в Україні.

Література

1. Дзьобань О.П. Національна безпека України: концептуальні засади та світоглядний сенс. Харків : Майдан, 2007. 283 с.
2. Власюк О.С. Національна безпека України: еволюція проблем внутрішньої політики. Вибрані наукові праці. Київ : НІСД, 2016. 528 с.
3. Картунов О., Маруховська О. Головні віхи становлення зарубіжної етнополітологічної думки. *Політологічні читання*. 2019. № 4. С. 190–250.
4. Валевський О.Л. Пріоритетні напрями розвитку державної культурної політики в системі національної безпеки. *Аналітична записка НІСД України. Серія «Гуманітарний розвиток»*. 2016. № 27. URL: <http://www.niss.gov.ua/articles/2130/> (дата звернення: 02.11.2023).
5. Про культуру : Закон України від 12.01.2011 р. № 2778-VI. *Відомості Верховної Ради України*. 2011. № 24. Ст. 168. URL: <https://zakon.rada.gov.ua/laws/show/2778-17> (дата звернення: 02.11.2023).
6. Ситник Г. Безпека як категорія і функція державного управління. *Вісник НАДУ*. 2018. № 1. С. 350–357.
7. Філософія політики: хрестоматія: у 4 т. Київ : Знання України, 2003. Т. 1. С. 277–279.
8. Чуйко З.Д. Фактори забезпечення національної безпеки України в контексті євроінтеграції. *Актуальні проблеми державного управління*. 2010. № 1. С. 426–434. URL: <http://www.kbuara.kharkov.ua/e-book/apdu/2010-1/doc/5/02.pdf> (дата звернення: 02.11.2023).
9. Яценко В. Іншокультура в свідомості та поведінці молодих: суть, зміст, наслідки. *Освіта і управління*. 20015. Т. 8. Ч. 1. С. 36–45.

Бережний Олександр Іванович

*кандидат юридичних наук, асистент,
асистент кафедри кримінального процесу*

Національний юридичний університет імені Ярослава Мудрого

Berezhnyi Oleksandr

Candidate of Juridical Sciences,

Assistant of the Criminal Procedure Department

Yaroslav Mudryi National Law University

DOI: 10.25313/2520-2057-2023-18-9362

ВИЗНАЧЕННЯ СПІВВІДНОШЕННЯ МЕЖ ДОКАЗУВАННЯ ТА ПРЕДМЕТА ДОКАЗУВАННЯ DETERMINING THE RELATIONSHIP BETWEEN THE LIMITS OF PROOF AND THE SUBJECT OF PROOF

Анотація. У статті дається загальний аналіз співвідношення понять «предмет доказування» та «меж доказування» під час досудового розслідування і судового розгляду кримінального провадження. Визначено, що досудове розслідування та судове провадження мають самостійний пізнавально – пошуковий характер, що значною мірою впливає на визначення меж доказування.

Ключові слова: доказування, докази, предмет доказування, межі доказування, кримінальне провадження.

Summary. The article provides a general analysis of the relationship between the concepts of subject of proof and limits of proof during the pre – trial investigation and trial. It has been determined that pre – trial investigation and trial have an independent cognitive – search nature, which significantly influences the definition of the limits of proof.

Key words: proving, proofs, subject of proof, limits of proof, criminal proceeding.

Чинний КПК України фактично визначає основними суб'єктами доказування слідчого і прокурора. На слідчого та прокурора покладається обов'язок у межах своєї компетенції в кожному випадку виявлення ознак кримінального правопорушення, прийняття всіх передбачених законом заходів для збирання, перевірки та оцінки доказів з метою встановлення обставин, що мають значення для досудового розслідування, а також встановлення об'єктивної істини. Вирішуючи питання про початок досудового розслідування, слідчий, прокурор визначає попередню правову кваліфікацію діяння та встановлює обставини предмета і меж доказування. Важливим аспектом реформування кримінального процесу є необхідність забезпечення змагальності сторін в поданні доказів. Для належного виконання стороною захисту своїх функцій необхідно визначити, що входить до предмета і меж доказування, яке здійснюється стороною захисту.

Кримінальне процесуальне законодавство України передбачає, що доказування полягає у збиранні, перевірці та оцінці доказів з метою

встановлення обставин, що мають значення для кримінального провадження. М. А. Погорецький розглядає доказування як діяльність, спрямовану на отримання доказів і обґрунтування ними певних процесуальних рішень та умовно виділяє етапи доказування: 1) отримання доказів (отримання певного доказу); 2) обґрунтування ними процесуальних рішень у кримінальному провадженні. У разі розгляду доказування як процесу отримання доказу слід говорити про його структурні взаємозалежні та взвеновпливові елементи (стадії): а) пошук і виявлення (вилучення) фактичних даних та їх джерел; б) перевірка, оцінка фактичних даних і їх джерел, їх процесуальне оформлення (закріплення) й надання фактичним даним та їх джерелам значення певного доказу у кримінальному провадженні [3, с. 506]. Таке визначення досить точно відображає правову сутність доказування у кримінальному провадженні, що дозволяє з'ясувати всі обставини, що підлягають доказуванню у конкретному кримінальному провадженні.

Д. Б. Сергєєва зазначає, що суттєвим недоліком чинного КПК України є закріплення структури процесу доказування у вигляді традиційних збирання, перевірки та оцінки доказів з метою встановлення обставин, що мають значення для кримінального провадження, адже схема доказування, яка складається лише з одних традиційних компонентів, не має універсального характеру, оскільки за її допомогою добре ілюструється рух окремо взятого доказу, але при цьому не беруться до уваги суб'єкти доказування. Розглядаючи як перший елемент збирання доказів, законодавець допускає гносеологічну і правову помилку: нібито до початку кримінально-процесуальної діяльності, до того як уповноважена особа здійснить відповідне дослідження на місці події слідів злочину, вони вже апіорі є доказами. Якщо слідувати такою логікою, то вході доказування збираються, надаються чи подаються докази, які існують об'єктивно в готовому вигляді ще до того, як вони у встановленій процесуальній формі будуть отримані й визнані такими суб'єктом доказування [5, с. 299].

Межі доказування є тією необхідною сукупністю доказів, яка дає змогу всебічно, повно і об'єктивно встановити всі обставини, що складають предмет доказування у кримінальному провадженні [1, с. 400].

Предмет доказування є загальним, єдиним, у той же час межі доказування — строго індивідуальні для кожного кримінального провадження. У досудовому розслідуванні встановлення предмета доказування нерозривно пов'язано з визначенням його межі.

Без предмета доказування безглуздо говорити про його межі, встановлення обставин предмета доказування в досудовому розслідуванні не може бути без визначення межі. Співвідношення предмета й межі доказування можна визначити як співвідношення між обсягом і краями, між формою та змістом. Взаємодію між ними можна розглядати як взаємодію мети, результату та способу їх досягнення. Встановлення обставин предмета доказування дає змогу слідчому отримати відповідь на запитання: до чого прагне, на що спрямоване досудове розслідування. Правильне визначення межі доказування допомагає слідчому з'ясувати, яке коло й який обсяг доказів можуть забезпечити достатню повноту й достовірність встановлення та пізнання обставин, що складають предмет доказування в конкретному досудовому розслідуванні.

Провідна роль у цьому співвідношенні належить предмету доказування, законодавчо встановленому, який є об'єктивною підставою для правильного визначення межі доказування. Таке співвідношення не применшує значення суб'єктивного чинника, не знижує ролі та відповідальності слідчого у визначенні межі доказування. Особливо важливе значення мають судження, оцінки та висновки слідчого для правильного визначення межі

доказування, всебічного, повного й об'єктивного встановлення та дослідження всіх обставин певного досудового розслідування.

Визначений законодавчо, предмет доказування у кримінальному процесі розглядається як об'єктивна категорія, а межі доказування мають суб'єктивно-об'єктивний характер. З одного боку, межі доказування зумовлені обставинами, що складають предмет доказування (об'єктивний чинник), з іншого — визначення обсягу (кількість та якість) доказового матеріалу залежить від професіоналізму, знань і досвіду слідчого, тобто мають суб'єктивний характер.

У досудовому розслідуванні провідна роль у визначенні межі доказування як у теоретичному, так і в практичному значенні належить слідчому, прокурору який здійснює досудове розслідування. Правильне визначення слідчим межі доказування сприяє всебічному й повному доказуванню кримінального правопорушення, встановленню об'єктивної істини. Якщо предмет доказування вказує, що саме повинно бути встановлено досудовим розслідуванням, то межі доказування визначають рамки, обсяг і глибину дослідження обставин у розслідуванні.

Для слідчого правильно визначити межі доказування означає необхідність забезпечити з'ясування всіх обставин предмета доказування, використовувати для цього лише допустимі докази і в обсязі, необхідному для достовірних висновків у розслідуванні. При цьому слідчий повинен здійснювати доказування з урахуванням обставин предмета доказування та особливостей складу правопорушення, сукупності доказів, необхідних для достовірного встановлення обставин, що складають зміст предмета доказування, слідчих дій, які потрібно провести для одержання необхідних доказів.

Визначення межі доказування слідчим, прокурором підкреслює значення його процесуальної самостійності у здійсненні доказування та підвищує особисту відповідальність слідчого, на якого законом покладено тягар доказування. Від активної діяльності слідчого, прокурора залежить кількість і якість зібраних доказів, їх перевірка та оцінка, а в підсумку — рівень, якість і ефективність доказування в досудовому розслідуванні. У цьому зв'язку вимоги закону щодо всебічності, повноти й об'єктивності дослідження обставин правопорушення обов'язкові для слідчого як у частині встановлення предмета доказування, так і визначення ним межі доказування. Дотримання вимоги всебічності у визначенні межі доказування передбачає, що слідчим висунуті та перевірені всі можливі версії як щодо обставин, які складають предмет доказування, так і тих, що сприяють їх встановленню.

Вимога повноти означає, що слідчим, прокурором повинні бути встановлені всі обставини, які складають предмет доказування в кримінальному провадженні, а також інші обставини, що стосуються правопорушення та необхідні для її

законного вирішення. Об'єктивність у визначенні межі доказування в досудовому розслідуванні вимагає від слідчого неупередженого ставлення до учасників розслідування, перевірки й оцінки доказів, а також обставин, які характеризують особу підозрюваного й обвинуваченого.

У визначенні межі доказування слідчому, прокурору необхідно враховувати, що деякі ознаки межі доказування вказані безпосередньо у предметі доказування. Окремі норми КПК України, які визначають порядок досудового розслідування та кримінального провадження, збирання доказів та прийняття рішення теж вказують на межі доказування. Так, слідчі (розшукові) дії є діями, спрямованими на отримання (збирання) доказів або перевірку вже отриманих доказів у конкретному кримінальному провадженні. Підставами для проведення слідчої (розшукової) дії є наявність достатніх відомостей, що вказують на можливість досягнення її мети.

Обґрунтованість у визначенні межі доказування означає адекватність висновків слідчого щодо обставин предмета доказування, подій, які мали місце в дійсності та доказам, наявних у досудовому розслідуванні, а також використання такої форми рішень, що підтверджують їх логічність.

У діяльності слідчого як суб'єкта доказування небезпечним є як безпідставне звуження межі доказування в розслідуванні, так і невиправдане їх розширення. У першому випадку це призведе до неповноти й однобічності розслідування, коли окремі обставини предмета доказування, що мають значення, залишаться невстановленими чи дослідженими поверхово. У подальшому, якщо ці недоліки не будуть усунуті, вони можуть стати підставою для закриття кримінального провадження.

Не виправдане розширення предмета доказування означає включення в доказовий матеріал даних, які не мають значення в конкретному розслідуванні, не потребують доказування в силу своєї очевидності, або встановлюють те, що уже достовірно встановлено іншими доказами, тощо.

Надмірне розширення межі доказування впливає на строки розслідування, судового розгляду, ускладнює діяльність слідчого та доказування в інших справах, призводить до невиправданих фізичних й матеріальних витрат. У кінцевому підсумку, такий підхід до здійснення доказування не тільки ускладнює встановлення істини в розслідуванні, а й нерідко призводить до порушення закону, прав осіб — учасників розслідування.

Для слідчого, прокурора у визначенні межі доказування важливим є одержання доказів, які дають змогу з достатньою повнотою встановити обставини предмета доказування й у першу чергу обставини стосовно події кримінального правопорушення та особи, яка його вчинила, а також особливостей складу правопорушення.

Важлива роль у визначенні межі доказування в досудовому слідстві належить слідчому, який здійснює досудове розслідування. Такий висновок впливає з обов'язку, покладеного на слідчого, вжити всі передбачені законом заходи для всебічного, повного й об'єктивного дослідження обставин правопорушення в поєднанні з особистою відповідальністю слідчого за дії та рішення в розслідуванні.

Здійснення доказування в розслідуванні вимагає від слідчого встановлення достатніх, оптимально необхідних меж пізнання обставин, які складають предмет доказування в певному розслідуванні. У той же час не можна розглядати межі доказування, як установлення доказів, що необхідні лише для прийняття рішень у досудовому розслідуванні. Межі доказування тією чи іншою мірою охоплюють усі рішення, акти та дії слідчого в досудовому розслідуванні. Таке розуміння межі доказування допомагає слідчому в його практичній діяльності уникнути невиправданого звуження чи необґрунтованого розширення межі доказування в розслідуванні.

Безперечно, що визначення слідчим межі доказування передбачає певну ступінь конкретизації та деталізації обставин, які складають предмет доказування в конкретному досудовому розслідуванні. Усі обставини, які мають істотне значення для справи, повинні бути встановлені й досліджені слідчим з достатньою повнотою й глибиною, обов'язковим розкриттям взаємозумовлених зв'язків. Ось чому такими, що мають значення у справі та перебувають у межах доказування, варто вважати обставини, з'ясування яких необхідне для перевірки й оцінки доказів, які впливають на вину особи та кваліфікацію діяння. Стосовно обставин, які не мають істотного значення, їх встановлення й дослідження можливе в тій мірі, в якій це необхідно для розслідування кримінального провадження. Законодавство Федеративної Республіки Німеччини (§ 244 (3) КПК), дозволяє не приймати докази з огляду на їх очевидну надмірність або якщо вони підтверджують факти, що не мають значення для прийняття рішення у справі; є вже доведеними чи не відповідають вимозі придатності або ж їх надзвичайно багато.

Визначення меж доказування, передбачає обов'язкове розв'язання слідчим, прокурором питання про те, в якому обсязі повинні бути зібрані та досліджені докази в розслідуванні. У будь-якому разі зібрані докази повинні давати слідчому змогу зробити обґрунтований, єдино правильний і незаперечний, за його переконанням, висновок про наявність чи відсутність кожної з обставин, які у своїй сукупності складають предмет доказування в досудовому розслідуванні. Важливість і значущість певних обставин у розслідуванні, якою мірою й в якому обсязі вони повинні бути встановлені, якими доказами підтверджені — вирішує слідчий, який здійснює досудове розслідування.

Межі доказування містять у собі й таке поняття як ступінь достатності встановлення та дослідження обставин, що складають предмет доказування в розслідуванні. При цьому слідчому необхідно виходити з того, що для встановлення обставин, як вказаних, так і не вказаних у законі, однак, які мають значення для встановлення істини, повинні бути зібрані й досліджені докази в кількості, що дають йому змогу зробити незаперечний висновок у розслідуванні. При цьому джерела, види, кількість (обсяг) доказів з урахуванням таких вимог, як допустимість, відносність і достатність доказів, визначає слідчий.

Межі доказування, визначаються предметом кримінально-процесуального доказування, який є єдиним. Разом з тим межі доказування в досудовому розслідуванні мають відмінності, зумовлені кваліфікацією діяння, специфікою та іншими особливостями кримінального правопорушення. У визначенні межі доказування, слідчому, крім фактичних обставин, які складають предмет доказування, необхідно встановити й інші обставини, що мають значення у розслідуванні (побічні, проміжні, допоміжні), а також фактичні дані, що необхідні для встановлення вказаних у законі обставин. У перебігу розслідування слідчий повинен враховувати також чинники, які можуть вплинути на визначення межі доказування, повноту та якість розслідування кримінальної справи.

Обставини, що входять до предмета доказування, яке здійснюється захисником відрізняються тим, що як правило, захисник незацікавлений у пізнанні тих обставин, що для сторони обвинувачення становлять зміст доказування. Предмет доказування стороною захисту визначається конкретними обставинами кримінального провадження і тактикою захисту.

Як вказує О. В. Рибалка, ця діяльність у певному значенні має вузький характер, оскільки захисника цікавлять тільки ті докази, які дають змогу виявити обставини, що виправдовують підозрюваного чи обвинуваченого, пом'якшують його відповідальність і покарання [4, с. 36].

Захиснику не належить обов'язок усебічного дослідження обставин справи, він досліджує лише ті обставини, які є сприятливими для його підзахисного [2, с. 39].

На Наш погляд з такою позицією не можна погодитись, оскільки для ефективного здійснення захисту і досягнення результату захисник повинен дослідити всі обставини кримінального провадження для можливості заперечення і спростування доводів сторони обвинувачення.

Слід погодитись з точкою зору, що під межами участі захисника в доказуванні слід розуміти необхідну й достатню сукупність доказів, зібраних у справі, які забезпечують захист підозрюваного, обвинуваченого [6, с. 148–149].

Чинне кримінальне процесуальне законодавство не обмежує захисника в можливості отримання відомостей, що можуть бути використані з метою захисту інтересів підозрюваного, обвинуваченого. Захисник аналізує кожен доказ у кримінальному провадженні і в результаті такого аналізу чітко уявляє, що доведено у справі а що можна заперечувати.

Визначення межі доказування на досудовому розслідуванні має певний зв'язок з визначенням межі доказування у стадії судового провадження. Разом з тим межі доказування визначають різні суб'єкти — слідчий, прокурор які здійснюють функцію розслідування та процесуального керівництва, та суд, на якого покладено функцію судового провадження. Крім того, як досудове розслідування, так і судове провадження мають самостійний пізнавально-пошуковий та дослідницький характер, що значною мірою впливає на визначення межі доказування, а тому в досудовому розслідуванні й судовому провадженні межі доказування можуть і не збігатися. Предмет участі захисника в доказуванні дає змогу встановити обставини необхідні для спростування обвинувачення або пом'якшення покарання, а межі участі захисника в доказуванні встановлюють обсяг і глибину дослідження всіх обставин кримінального провадження, що виправдовують або пом'якшують покарання.

Література

1. Калатур М. В. Співвідношення понять предмета та меж доказування у кримінальному провадженні. *Науковий вісник Дніпропетровського державного університету внутрішніх справ*. 2013. № 3. С. 398–405.
2. Корчева Т. В. Проблеми діяльності захисника в досудовому провадженні та в суді першої інстанції : монографія. Харків : ФОП Вапнярчук Н. М., 2007. 200 с.
3. Погорельський М. А. Функціональне призначення оперативно-розшукової діяльності у кримінальному процесі: монографія. Харків : Арсіс, ЛТД, 2007. 576 с.
4. Рибалка О. В. Захисник як суб'єкт доказування у кримінальній справі. *Адвокат*. 2011. № 7 (130). С. 35–40.
5. Сергеева Д. Б. Елементи (стадії) кримінально-процесуального доказування. *Докази і доказування за новим Кримінальним процесуальним кодексом України (до 75-річчя з дня народження доктора юридичних наук, професора Михайла Макаровича Михеєнка)*: матеріали міжнародної науково-практичної конференції, 6–7 грудня 2012 р., Київ–Харків : видавець Строков Д. В., 2013. С. 299–301.
6. Удовиченко В. А. Предмет і межі доказування захисником у кримінальному провадженні України. *Науковий вісник Херсонського державного університету*. 2014. Вип. 6–1, Том 4. С. 147–150.

УДК 347.948

Бузина Сергій Олександрович*головний судовий експерт**Відділу товарознавчих та гемологічних досліджень**Харківський науково-дослідний експертно-криміналістичний центр**Міністерства внутрішніх справ України***Buzyna Serhii***Chief Justice Expert of the**Department of Commodity and Gemological Research**Kharkiv Scientific Research Expert Forensic Center of the**Ministry of Internal Affairs of Ukraine***Царинний Євгеній Олександрович***головний судовий експерт**Відділу товарознавчих та гемологічних досліджень**Харківський науково-дослідний експертно-криміналістичний центр**Міністерства внутрішніх справ України***Tsarynnyi Yevhenii***Chief Justice Expert of the**Department of Commodity and Gemological Research**Kharkiv Scientific Research Expert Forensic Center of the**Ministry of Internal Affairs of Ukraine*

DOI: 10.25313/2520-2057-2023-18-9370

ЗАПОЗИЧЕННЯ ІНОЗЕМНОГО ДОСВІДУ ПРОВЕДЕННЯ ТРАНСПОРТНО-ТОВАРОЗНАВЧОЇ ЕКСПЕРТИЗИ

BORROWING FOREIGN EXPERIENCE IN CARRYING OUT TRANSPORT AND COMMODITY EXPERTISE

Анотація. У статті представлено основні засади проведення транспортно-товарознавчої експертизи, яка зазвичай проводиться експертами, наділеними спеціальними знаннями в галузі товарознавства з метою встановлення фактичних даних, вагомих для справи. Особливо проаналізовано особливості законодавства іноземних країн, що регулює процес проведення транспортно-товарознавчої експертизи, і специфіку іноземного досвіду проведення транспортно-товарознавчої експертизи. Вказано, що в європейських країнах практично використовуються дві форми судової експертизи, а в окремих країнах Європи згідно зі стандартом ISO-EN17024 «Загальні вимоги до органів, які здійснюють сертифікацію персоналу», застосовується сертифікація судових експертів. Зроблено акцент на тому, що в європейських країнах відомчі експертні установи ведуть свою діяльність у співпраці з поліцейськими організаціями під юрисдикцією Міністерства внутрішніх справ. На підставі аналізу законодавства країн ЄС зроблено висновок про те, що в світі послідовно реалізовані принципи забезпечення незалежності експерта, орієнтації не на відомчу належність експерта, а на наявність у нього спеціальних знань, необхідних для вирішення завдань правосуддя, забезпечення принципу змагальності експертів, залучених різними сторонами процесу, та інші принципи, що відіграють вирішальну роль у забезпеченні судочинства насправді незалежною, об'єктивною і кваліфікованою експертною. Зазначено, що запозичення ряду позитивного досвіду із законодавства іноземних країн щодо адміністративно-правового регулювання транспортно-товарознавчої експертизи є актуальним для України в сучасних умовах. З'ясовано потенційні можливості запозичення іноземного досвіду і наголошено, що необхідне узгодження української правничої та європейської термінології, але не варто копіювати законодавство іноземних країн, а враховувати особливості менталітету і національної специфіки.

Ключові слова: іноземний досвід, законодавство, оцінка, транспортний засіб, транспортно-товарознавча експертиза, товарознавча експертиза.

Summary. The article represents the basis of the principles of carrying out a transport and commodity expertise which is usually done by experts endowed with special knowledge in the field of commodity science in order to establish factual data relevant to the case. The peculiarities of the legislation of foreign countries which regulates the process of carrying out a transport and commodity expertise and the specifics of foreign experience in carrying out a transport and commodity expertise are separately analyzed. It is indicated that two forms of forensic expertise are practically used in European countries and in some European countries the certification of forensic experts is used in accordance with the ISO-EN17024 standard «General requirements for bodies that carry out personnel certification». The emphasis is placed on the fact that in European countries the departmental expert institutions conduct their activities in cooperation with police organizations under the jurisdiction of the Ministry of Internal Affairs. On the basis of the analysis of the legislation of the EU countries it was concluded that the principles of ensuring the independence of the expert, orientation not on the departmental affiliation of the expert, but on the availability of special knowledge necessary for solving the tasks of justice, ensuring the principle of competitiveness of experts engaged by different parties are consistently implemented in the world process and other principles that play a decisive role in providing the judicial proceedings with really independent, objective and qualified expertise. It is noted that borrowing some positive experiences from the legislation of foreign countries regarding the administrative and legal regulation of transport and commodity expertise is relevant for Ukraine in modern conditions. The potential possibilities of borrowing foreign experience are clarified and it is emphasized that the harmonization of Ukrainian legal and European terminology is necessary, but it is not necessary to copy the legislation of foreign countries, but the peculiarities of mentality and national specificity must be taken into account.

Key words: legislation, assessment, vehicle, transport and commodity expertise, commodity expertise.

Постановка проблеми. Транспортно-товарознавча експертиза є процесом дослідження колісних транспортних засобів, що здійснюється експертами, які наділені спеціальними знаннями в галузі товарознавства з метою встановлення фактичних даних, що мають значення для справи. Предметом транспортно-товарознавчої експертизи є фактичні дані, які встановлюються внаслідок проведення візуального огляду колісних транспортних засобів усіх типів і призначення, а також їх структурних частин і/або вивчення наявних в матеріалах провадження даних. Об'єкти транспортно-товарознавчої експертизи: колісні транспортні засоби усіх типів і призначення, та їх складові частини. Типові завдання, які вирішуються транспортно-товарознавчою експертизою: визначення ринкової вартості КТЗ, їх складників у разі відчуження, визначення стартової ціни КТЗ для їх продажу на аукціоні чи за конкурсом, визначення вартості КТЗ як об'єкта застави, визначення вартості КТЗ у складі майна фізичних осіб для його декларування, визначення вартості КТЗ для страхування фізичними та юридичними особами, визначення матеріальних збитків, завданих власнику в разі пошкодження КТЗ, визначення вартості відновлювального ремонту КТЗ, тощо.

Формулювання цілей статті (постановка завдання). Аналіз наукових праць і досліджень щодо проведення транспортно-товарознавчої експертизи в іноземних країнах. Систематизування особливостей законодавства іноземних країн, яке регулює процес проведення транспортно-товарознавчої експертизи, та іноземного досвіду проведення транспортно-товарознавчої експертизи.

Аналіз останніх досліджень і публікацій. Питанням запозичення іноземного досвіду проведення транспортно-товарознавчої експертизи займалися такі науковці, як В. В. Галуцько, О. М. Єщук,

Р. Д. Саунін, Р. В. Тополя та ін. [3]. Переважна більшість з них глибоко переконані в тому, що запозичення іноземного досвіду проведення транспортно-товарознавчої експертизи базується на використанні позитивних положень із законодавства інших країн.

Виклад основного матеріалу. В цілому у європейських країнах поширені дві провідні форми судової експертизи: спеціальні (експертні) установи та окремі фахівці, тобто судові експерти (до прикладу, існує практика інституту присяжних експертів, коли для проведення експертиз залучають фахівців, що прийняли присягу та отримали ліцензію на право проведення судової експертизи). У кожній землі (Bundesland) у Німеччині створено власну незалежну судово-експертну лабораторію, своєрідний підрозділ das Landes kriminalamt. У свою чергу, федеральні поліцейські формування мають відділи судових досліджень для проведення спеціальних експертиз та досліджень, а також бази даних криміналістично значимої інформації (das Bundes kriminalamt). У Франції існує декілька регіональних судово-експертних лабораторій на чолі з центральною лабораторією в м. Ліоні. В Нідерландах є лише одна судово-експертна лабораторія. В європейських державах здавна були відомі дві головні організаційні форми судової експертизи. Вирішальним моментом для першої з них є орієнтація на спеціальні, зокрема, експертні установи, а для другої — на конкретних фахівців, які занесені до списків судових експертів. Наразі в країнах ЄС закріплені дві основні організаційні форми судової експертизи. Перша — орієнтація на спеціальні (зокрема й експертні) установи, а друга — орієнтація на конкретних фахівців, внесених до списків судових експертів або тих, що отримали ліцензію на право проведення судової експертизи [4, с. 27].

Питання запозичення ряду позитивного досвіду із законодавства іноземних країн щодо адміністративно-правового регулювання транспортно-товарознавчої експертизи є актуальним питанням сьогодення, особливо в надскладних для держави умовах, воно вкрай гостро постало перед нашим суспільством. Однак не варто копіювати законодавство іноземних країн, а брати до уваги особливості нашого менталітету і національної специфіки. Так, зокрема, є нагальною необхідністю узгодити між собою українську правничу та європейську термінологію. В більшості європейських країн існують ліміти на відшкодування шкоди, яка заподіяна внаслідок ДТП, що була оформлена за відсутності працівників ОВС. Ця практика доволі вдало зарекомендувала себе і не викликає суттєвих заперечень. Тож є важливим досягнення певного рівня узгодженості норм законодавства України з правовими нормами ЄС щодо використання в судочинстві спеціальних знань. Результати аналізу законодавства країн ЄС вказують на те, що в світі послідовно реалізовані принципи забезпечення незалежності експерта, орієнтації не на відомчу належність експерта, а на наявність у нього спеціальних знань, необхідних для вирішення завдань правосуддя, забезпечення принципу змагальності експертів, залучених різними сторонами процесу, та інші принципи, що відіграють вирішальну роль у забезпеченні судочинства насправді незалежною, об'єктивною і кваліфікованою експертизою. Водночас наявність у країнах ЄС інституту приватної експертизи є не тільки одним із гарантів забезпечення законних прав та свобод громадян і інтересів суспільства, але й дає змогу значно зменшити витрати з бюджету, призначені для утримання державних спеціалізованих експертних установ. У Нідерландах судові експерти державних експертних установ проводять експертизи та дослідження не за зверненням суду, а поліції. Суд запрошує експертів незалежно від основного місця роботи. У Великій Британії експерта переважно запрошує одна зі сторін процесу з метою проведення експертизи чи досліджень і розгляд відбувається експертом з боку обвинувачення або захисту, при цьому список експертів зберігається в Спілці юристів держави. У Чехії судово-експертну діяльність регулює Закон № 36 від 20 квітня 1967 «Про експертів і перекладачів». Списки експертів (доповнення та зміни до нього) веде кожен обласний суд і розсилає їх до Міністерства юстиції, обласної прокуратури, поліції Чеської республіки (управлінь областей), до районних та військових судів, районних прокуратур. Централізований список експертів, який веде Міністерство юстиції, включає списки обласних судів, розподілені за спеціальностями (галузями знань) аналогічно обласним спискам. Державний орган Чеської республіки може призначити експертом особу, не внесену до списку. У свою чергу, експертом у Фінляндії та

Швеції є особа, яка проводить судову експертизу, має знання та навички, а також відповідну вищу освіту. Системи експертних установ Фінляндії та Швеції містять державні та приватні лабораторії, що здійснюють судову експертизу, та освітні установи, що здійснюють підготовку фахівців у галузі судової експертизи. Процесуальним законодавством Фінляндії та Швеції передбачене надання судовому експертові статусу свідка, а також відсутній термін «спеціаліст». Розподіл посад експерта та фахівця в Державних лабораторіях Фінляндії здійснюється відповідно до наукового ступеню. Так, експерт має ступінь магістра, а фахівець — ступінь бакалавра, який підтверджується дипломами про вищу освіту. В Бельгії та Франції експертом вважається будь-яка особа, що завдяки своїй освіті та досвіду має поглиблені знання в одній чи декількох галузях знань. Експерти у Франції та Бельгії об'єднані в професійні одно — або багатодисциплінарні асоціації, спілки і палати (Французька Національна палата експертів-фахівців, Бельгійська Асоціація експертів). Тривалий час у судочинстві Німеччини досить успішно функціонує інститут приватної експертизи. У випадку, якщо сторони процесу домовляться про залучення певних осіб в якості експертів, суд повинен дати на це згоду (§ 403 ЦПК ФРН) [7, с. 243].

Наразі в окремих країнах Європи згідно зі стандартом ISO-EN17024 «Загальні вимоги до органів, що здійснюють сертифікацію персоналу» було розпочато сертифікацію судових експертів. Відповідно до п. 4.2.1 Стандарту ISO-EN 17024, органи сертифікації не можуть підпорядковуватись установам і органам, в яких працюють судові експерти. Попри те, що в наш час в Україні сертифікація персоналу в різних галузях діяльності людини також здійснюється спеціальними органами, які створені відповідно до ДСТУ ISO/IEC 17024:2005 «Загальні вимоги до органів, що здійснюють сертифікацію персоналу», згідно з Проектом Закону «Про судово-експертну діяльність» виключне право (монополія) на стажування (навчання), атестацію (сертифікацію) судового експерта та видання йому свідоцтва на право проведення судових експертиз в Україні повинне належати експертно-кваліфікаційним комісіям державних спеціалізованих експертних установ, що не мають ліцензії на надання освітніх послуг і з-поміж яких лише близько 3% фахівців мають наукові ступені.

Як правило, в європейських країнах адміністративно-правове регулювання експертно-криміналістичних досліджень транспортних засобів здійснюється у такий спосіб, що відомчі експертні установи ведуть власну діяльність у співпраці з поліцейськими організаціями під юрисдикцією Міністерства внутрішніх справ. Досить прогресивними є положення Німеччини, Норвегії, Литви, де існує два технічних паспорти на транспортний засіб («великий» і «малий»). «Малий» паспорт

дає право керувати і користуватися транспортним засобом, а «великий» дає повне право розпоряджатися, керувати і відчувувати транспортний засіб [4, с. 50].

Досить позитивно на організацію судово-експертної діяльності в Україні впливає участь судово-експертних установ нашої країни в міжнародних експертних організаціях. Станом на початок XXI ст. судові експерти країн світу не мають своєї професійної міжнародної організації, наприклад, Interpol. Але подібну роль у європейському масштабі могла б відіграти ENFSI (European Network of Forensic Science Institutions — Європейська академія судової експертизи), потужна організація у сфері судової експертизи, що існує понад 10 років і, ймовірно, є найбільш авторитетною ланкою, яка об'єднує судових експертів Європи. Членами Європейської організації судової експертизи є 60 лабораторій судової експертизи з 34 країн Європи. Результати діяльності ENFSI високо оцінені зарубіжними експертами, що вказує на перспективність розвитку міжнародних контактів у галузі судової експертизи саме завдяки цій організації.

Існує два види членства в ENFSI: членство судово-експертних установ країн, які входять у ЄС, та членство судово-експертних установ країн, які не входять у ЄС. Окрім того, є почесні члени. Член ENFSI — це інститут або установа судової експертизи, що має здійснювати не менше половини видів експертиз у своїй країні, а також мати статус державного значення (проведення експертиз для поліції, суду чи прокуратури). Кількість членів ENFSI постійно зростає. Наразі це 58 установ судової експертизи з 33 країн: Австрії, Білорусі, Бельгії, Болгарії, Хорватії, Кіпру, Чехії, Данії, Естонії, Фінляндії, Франції, Німеччини, Греції, Угорщини, Ірландії, Італії, Латвії, Литви, Чорногорії, Нідерландів, Норвегії, Польщі, Португалії, Румунії, Росії, Словенії, Словаччини, Іспанії, Швеції, Швейцарії, Туреччини, України та Великої Британії. Поруч із ENFSI також існують інші впливові міжнародні організації в судово-експертній сфері, зокрема, AAFS (Australian Academy of Forensic Sciences — Австралійська академія судово-експертних наук), ASQDE (American Society of Questioned Document Examiners — Американське товариство дослідників спірних документів), AFQAM (Association of Forensic Quality Assurance Managers — Асоціація менеджерів якості судової експертизи), AFTE (Association of Firearm and Tool Mark Examiners — Асоціація експертів з вогнепальної зброї і слідів інструментів) та ін.

За ініціативою Всеукраїнської асоціації автомобільних перевізників (ВААП) у Мінтрансв'язку було підготовлено нові вимоги до класифікації пасажирських автотранспортних засобів за рівнем комфортності. Планувалось максимально

наблизити ці вимоги до чинних європейських стандартів. Зокрема, планувалось визначити перелік необхідного обладнання автобусів (наявність багажних відділень, телевізорів, туалетів, кондиціонерів і обов'язковість надання пасажирам місць для сидіння), що мають право працювати на міжміських внутрішніх маршрутах. Так, наприклад, в Швейцарії запроваджена зіркова класифікація автотранспортних засобів. Як результат, автобуси, не обладнані певним набором засобів (бойлер для нагріву води, кондиціонер, туалет і відеомонітори), не допускаються до роботи на маршрутах довжиною понад 100 км [4, с. 51].

В переважній більшості європейських держав експертно-криміналістична служба разом із іншими поліцейськими організаціями перебуває під юрисдикцією Міністерства внутрішніх справ. У цілому ця структура не викликає сумнівів з позиції дотримання законності та є виправданою з погляду ефективності застосування криміналістичних засобів і методів розкриття та розслідування злочинів. Так, FSS (The Forensic Science Service — експертно-криміналістичної служби Великобританії), виконавчої установи МВС Великобританії, що є важливою ланкою в роботі британської поліції з розкриття, розслідування та запобігання злочинам. Головними завданнями FSS є надання професійної допомоги в процесі розкриття та розслідування злочинів. Але законодавство Великобританії передбачає можливість залучення до роботи фахівців приватних криміналістичних лабораторій, які надають послуги з певних специфічних видів експертиз (наприклад, криміналістичне дослідження документів).

Крім проблеми організації судово-експертної діяльності, велике значення має проблема правового (процесуального) статусу судового експерта. Варто відзначити, що питання статусу судового експерта потребує вдосконалення в обох основних правових системах. Експерт у більшості законодавств європейських держав здебільшого розглядається в якості незалежної особи, що на основі наукового дослідження повідомляє про його результати чи наукові теорії. Зокрема, в державах романо-германського права (наприклад, у Нідерландах) переважна більшість експертів проводять експертизи і дослідження зі звернень поліції, а не суду. В щоденній практиці все це не чинить впливу на судову оцінку висновків експертів. У свою чергу, в державах англосаксонського права (наприклад, у Великобританії) експерта зазвичай запрошують одна зі сторін процесу з метою проведення експертиз чи досліджень і розглядає як експерта з боку звинувачення чи захисту.

У більшості європейських держав судові експерти є водночас офіцерами поліції, але діяльність таких «поліцейських» судових експертів відзначається певними обмеженнями. Зокрема,

якщо експерт брав безпосередню участь у процесі досудового розслідування злочину у складі слідчо-оперативної групи, то вважається, що судово-експертна робота, яку він виконує в процесі кримінального провадження задля отримання об'єктивних та достовірних доказів, може бути односторонньою і вплинути на об'єктивність досліджень. У європейських країнах судово-експертна служба — це різновид державної служби та організаційно підпорядковується державним правоохоронним відомствам (МВС, Мінюст, Міноборони). Проте досі залишаються окремі проблемні та негативні сторони вирішення організаційно-процесуальних питань проведення транспортно-товарознавчої експертизи шляхом створення спеціалізованих судово-експертних установ, з-поміж яких посилення чинника адміністрування у сфері судової експертизи, питання відомчої приналежності цих установ та характер їх централізації і децентралізації. В країнах ЄС професійна підготовка експерта, наявність у нього необхідних знань та досвіду вирішальні для оцінювання його кваліфікації, а питання щодо можливості набуття статусу судового експерта значно належить до компетенції суду. Відомча підпорядкованість експертів у країнах — членах ЄС не має великого значення в процесі їх обрання задля проведення транспортно-товарознавчої експертизи [3, с. 77].

В європейських країнах проведення транспортно-товарознавчої експертизи передбачає врахування принципів забезпечення незалежності експерта, орієнтації не на відомчу належність експерта, а на наявність у нього спеціальних знань, які необхідні для вирішення завдань правосуддя, забезпечення принципу змагальності експертів, залучених різними сторонами процесу та інші принципи, що мають вагоме значення для забезпечення судочинства насправді незалежною, об'єктивною і кваліфікованою експертизою. При цьому наявність інституту приватної експертизи в країнах ЄС є не тільки одним із гарантів забезпечення законних прав та свобод громадян та інтересів суспільства, а й дає змогу суттєво зменшити бюджетні витрати на утримання державних спеціалізованих експертних установ.

Провідне місце займає Європейська мережа судово-експертних установ (ENFSI), до складу якої входять 54 експертні установи, 41 з яких знаходиться в країнах — членах Євросоюзу. Це найбільша у світі об'єднана організація судово-експертних установ, яка здобула міжнародне визнання. Перша судово-експертна організація України, що стала членом ENFSI, — ДНДЕКЦ МВС України, що в 2002 році отримала і щорічно підтверджує міжнародний сертифікат якості судових експертиз. Упродовж 15 років експертна служба МВС України здійснює міжнародну діяльність у межах співпраці в ENFSI. Тож у більшості

європейських країн судово-експертні установи входять до системи правоохоронних органів. Тому можна виокремити важливі для врахування і реалізації в українському правовому просторі аспекти іноземного зарубіжного досвіду задля покращення стану взаємодії судово-експертних установ та правоохоронних органів:

- 1) зосередити всі судово-експертні установи у підпорядкуванні двох відомств, зокрема, МВС України та Міністерства юстиції України. Це зменшить кількість центрів, що опікуватимуться такою взаємодією, забезпечуватимуть та координуватимуть її, що має підвищити її системність і змістовність, ефективність і дієвість. У європейських країнах взаємодія судово-експертних установ з іншими національними і зарубіжними правоохоронними органами, а також із судами та міжнародними організаціями відбувається під егідою Міністерства внутрішніх справ. Проте в Україні доцільно перевести вказані установи в організаційне підпорядкування Міністерства юстиції, що виконує завдання та функції із забезпечення судово-експертної діяльності в державі;
- 2) активно сприяти розвитку недержавної судово-експертної діяльності, що забезпечить необхідний рівень конкуренції між державним та недержавним секторами судово-експертної діяльності;
- 3) визначити єдиний центр, що окреслить пріоритети взаємодії судово-експертних установ та правоохоронних органів, координуватиме взаємодію та контролюватиме її якість, надаватиме її сторонам відповідну підтримку;
- 4) активно використовувати досвід та можливості певних міжнародних організацій з метою вдосконалення досліджуваної взаємодії.

Міжнародна співпраця й активне вивчення провідного зарубіжного досвіду необхідні для вдосконалення та розвитку судово-експертної діяльності. Також необхідно використати науковий потенціал експертних об'єднань, навчальних інститутів та дослідницьких установ Європи, що здійснюють прикладні дослідження. (Співпраця з такими установами може призвести до підвищення конкурентоздатності відчизняних судово-експертних установ та покращення якості розслідування різних злочинів шляхом проведення наукових досліджень та методичних розробок судових експертиз). Реалізація інтеграції судово-експертної діяльності в подальшому забезпечить гармонізацію та вдосконалення експертного законодавства України і теоретичних основ експертизи, вироблення єдиних методичних рекомендацій з різних видів експертиз, здобуття міжнародного визнання експертними висновками, вдосконалення експертної діяльності та підвищення професійної майстерності працівників судово-експертних установ. Одним із головних напрямків роботи всіх органів державної влади в Україні щодо її інтеграції

в європейське та світове співтовариство є підготовка пропозицій з питань міжнародно-правових відносин і приєднання України до міжнародних договорів та конвенцій, підписання угод про правове співробітництво з відповідними органами іноземних держав та міжнародних організацій, взаємодія з ними в межах своїх повноважень та ін. Тож актуальним залишається розширення участі судово-експертних установ у такому міжнародному співробітництві, підвищення їхньої ролі в розвитку теорії і практики криміналістики та судової експертизи. Ефективний розвиток інтеграційного процесу судово-експертних установ у галузі судової експертизи різних держав може призвести до збагачення досвіду у нормативно-правовому регулюванні судово-експертної діяльності, та сприяти запровадженню перспективних підходів до виникнення нових видів судових експертиз. З метою прискорення практичної реалізації вказаних пропозицій та інновацій варто внести до Закону України «Про судову експертизу» цілу низку доповнень та змін, які стосуються міжнародного співробітництва судово-експертних установ і передбачити внесення відповідних змін до процесуального законодавства.

Висновки з даного дослідження і перспективи подальших розвідок у даному напрямі. У цілому іноземний досвід адміністративно-правового

регулювання проведення транспортно-товарної експертизи зводиться до того, що не потрібно копіювати законодавство іноземних країн, а враховувати наш менталітет і національну специфіку українського народу. В європейських країнах адміністративно-правове регулювання проведення транспортно-товарної експертизи здійснюється так, що відомчі експертні установи ведуть свою діяльність у співпраці з поліцейськими організаціями під юрисдикцією МВС. Доволі прогресивними є положення Німеччини, Норвегії та Литви, де існує два технічних паспорти на транспортний засіб («великий» і «малий»). Європейська мережа судово-експертних установ — European Network of Forensic Science Institutes разом із іншими престижними міжнародними організаціями (AAFS, ASQDE, AFQAM та AFTE) є впливовою на нашому континенті. Міжнародна співпраця в сукупності з активним вивченням провідного зарубіжного досвіду потрібна для вдосконалення та розвитку судово-експертної діяльності. Водночас слід використати науковий потенціал експертних об'єднань, навчальних інститутів та дослідницьких установ Європи, що здійснюють прикладні дослідження. Перспективи подальших досліджень полягають у розробці заходів щодо запозичення іноземного досвіду проведення товарно-транспортної експертизи для вітчизняної практики.

Література

1. Про судову експертизу : Закон України № 1082-IX від 15.12.2020. URL: <http://zakon3.rada.gov.ua/laws/show/4038-12> (дата звернення: 27.10.2023).
2. Актуальні проблеми теорії і практики експертизи товарів: матеріали I міжнародної наук.-практ. інтернет-конф., (м. Полтава, 18–20 берез. 2014 р.). Полтава : ПУЕТ, 2014. 273 с.
3. Галунько В.В., Тополя Р.В., Єщук О.М., Саунін Р.Д. Адміністративно-правове регулювання експертно-криміналістичних досліджень транспортних засобів : монографія. Херсон : Грінь Д.С., 2015. 180 с.
4. Полянський А., Юодкайте-Гранскіене Г. Зарубіжний досвід взаємодії судово-експертних установ між собою та з правоохоронними органами й можливості його використання в Україні. *Теорія та практика судової експертизи і криміналістики*. 2021. Вип. 2 (24). С. 26–51.
5. Сучасна товарознавча експертиза: теоретичні розробки, практичний досвід, проблеми і перспективи: матеріали I-ої Міжнародної наук.-практ. конф. (Львів, 30 вересня 2021 року): тези доповідей / Відп. ред. Роман Заяць Львів : Видавництво «Растр-7», 2021. 286 с
6. Тополя Р.В. Принципи адміністративно-правового регулювання експертно-криміналістичних досліджень транспортних засобів. *Науковий вісник Міжнародного гуманітарного університету*. Серія: Юриспруденція. 2014. № 11, Том 1. С. 201–202.
7. Цимбал М.Л. До питання про вдосконалення експертної діяльності. *Актуальні проблеми криміналістики: Матеріали міжнарод. наук.-практ. конф. (Харків, 25–26 вересня 2003 р.)* X. : Гриф, 2003. С. 242–245.
8. Шевченко О.В. Поняття судово-товарознавчої експертизи. Актуальні питання техніко-криміналістичного забезпечення кримінальних проваджень: збірн. матер. кругл. столу (Київ, 21 листопада 2013 року). К. : ННІ-ПФЕКП НАВС, 2013. С. 365–370.

References

1. Pro sudovu ekspertyzu: Zakon Ukrainy № 1082-IX vid 15.12.2020. URL: <http://zakon3.rada.gov.ua/laws/show/4038-12> [in Ukrainian].
2. Aktualni problemy teorii i praktyky ekspertyzy tovariv: materialy I mizhnarodnoi nauk.-prakt. internet-konf., (m. Poltava, 18–20 berez. 2014 r.). Poltava : PUET, 2014. 273 s. [in Ukrainian].

3. Halunko V. V., Topolia R. V., Yeshchuk O. M., Saunin R. D. Administratyvno-pravove rehuliuвання експертно-криміналістичних досліджень транспортних засобів: монографія. Kherson : Hrin D.S., 2015. 180 s. [in Ukrainian].
4. Polianskyi A., Yuodkaite-Hranskienie H. Zarubizhnyi dosvid vzaiemodii sudovo-ekspertnykh ustanov mizh soboiu ta z pravookhoronnymy orhanamy y mozhlyvosti yoho vykorystannia v Ukraini. Teoriia ta praktyka sudovoi ekspertyzy i kryminalistyky. 2021. Vyp. 2 (24). S. 26–51 [in Ukrainian].
5. Suchasna tovaroznavcha ekspertyza: teoretychni rozrobky, praktychnyi dosvid, problemy i perspektyvy: materialy I-oi Mizhnarodnoi nauk.-prakt. konf. (Lviv, 30 veresnia 2021 roku): tezy dopovidei / Vidp. red. Roman Zaiats Lviv: Vydavnytstvo “Rastr-7”, 2021. 286 s. [in Ukrainian].
6. Topolia R. V. Pryntsypy administratyvno-pravovoho rehuliuвання експертно-криміналістичних досліджень транспортних засобів. Naukovyi visnyk Mizhnarodnoho humanitarnoho universytetu. Seriia: Yurysprudentsiia. 2014. № 11 (tom 1). S. 201–202 [in Ukrainian].
7. Tsymbal M. L. Do pytannia pro vdoskonalennia ekspertnoi diialnosti. Aktualni problemy kryminalistyky: Materialy mizhnarod. nauk.-prakt. konf. (Kharkiv, 25–26 veresnia 2003 r.) Kh. : Hryf, 2003. S. 242–245 [in Ukrainian].
8. Shevchenko O. V. Poniattia sudovo-tovarovnavchoi ekspertyzy. Aktualni pytannia tekhniko-kryminalistychnoho zabezpechennia kryminalnykh provadzhen: zbirn. mater. kruhl. stolu (Kyiv, 21 lystopada 2013 roku). K. : NNIPFEKP NAVS, 2013. S. 365–370 [in Ukrainian].

МІЖНАРОДНИЙ НАУКОВИЙ ЖУРНАЛ «ІНТЕРНАУКА»
INTERNATIONAL SCIENTIFIC JOURNAL «INTERNAUKA»

Збірник наукових статей

№ 18 (152)

Голова редакційної колегії — д.е.н., професор *Камінська Т.Г.*

Київ 2023

Видано в авторській редакції

Засновник / Видавець ТОВ «Фінансова Рада України»
Адреса: Україна, м. Київ, вул. Павлівська, 22, оф. 12
Контактний телефон: +38 (067) 401-8435
E-mail: editor@inter-nauka.com
www.inter-nauka.com

Підписано до друку 15.11.2023. Формат 60×84/8
Папір офсетний. Гарнітура UkrainianSchoolBook.
Умовно-друкованих аркушів 10. Тираж 100.
Замовлення № 398. Ціна договірна.
Надруковано з готового оригінал-макету.

Надруковано у видавництві
ТОВ «Центр учбової літератури»
вул. Лаврська, 20, м. Київ
Свідоцтво про внесення суб'єкта видавничої справи
до державного реєстру видавців, виготівників і
розповсюджувачів видавничої продукції
ДК № 2458 від 30.03.2006 р.